

LOTAR

Width	Breite	Largeur	ca.	209 cm
Depth	Tiefe	Profondeur	ca.	97 cm
Height	Höhe	Hauteur	ca.	65 cm
Weight	Gewicht	Poids	ca.	62 kg

Contents/Inhalt/Conditionnement: 1 piece/Stück/pièce

EN

FUNCTION SOFA

• Solid wood • white varnished

Lotar is a real multi talent: three beds in one. Practical in bedrooms for guests or teenagers - who love bringing friends to sleep over. Bed made of solid wood with a white washed finishing. With 3 slats.

TO BE ASSEMBLED.

DE

FUNKTIONSCOUCH

• Massivholz • weiß lackiert

Egal ob im Gästezimmer oder im Kinderzimmer für die Jüngsten und deren „Gute-Nacht-Freunde“ – ist Lotar, aus weiß lackiertem Massivholz das ideale Bett für Räume deren Platzangebot nicht limitiert werden sollte. Drei Liegeflächen bieten viel Raum zum träumen. Mit 3 Lattenrosten.

MONTAGE ERFORDERLICH.

FR

CANAPÉ MULTI-FONCTIONS

• Pin massif • vernis blanc

Ce lit en bois massif vernis blanc trouvera sa place dans une chambre d'amis ou une chambre d'enfants. Détails pratiques : un lit et trois possibilités de couchage, vous ne serez jamais pris au dépourvu ! Avec 3 sommiers à lattes.

À MONTER SOI-MÊME.



1 Liegefläche, sleeping berth, couchage

3 in 1 en 1

- Ein Bett, drei Liegeflächen
- One Bed, three sleeping berths
- Un lit, trois possibilités de couchage

LOTAR

2 Liegeflächen, sleeping berths, couchages

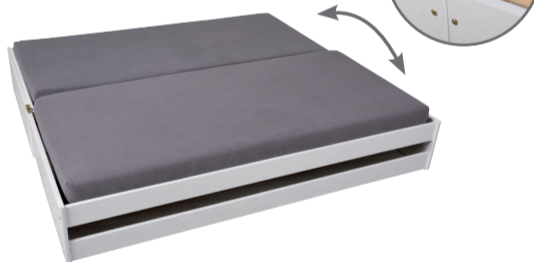

3 Liegeflächen, sleeping berths, couchages

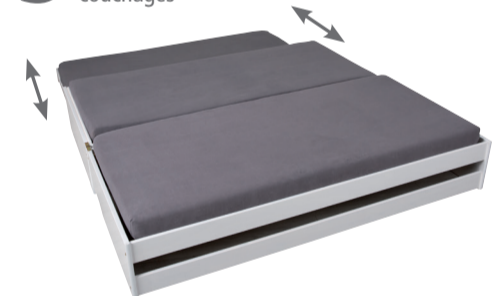

SOLID WOOD
MASSIVHOLZ
PIN MASSIF

WHITE
WEISS
BLANC

90 X 200

IFM
DESIGN

1/3 packages
Paketen
cartons

LOTAR

REF. 20 900 257

EAN 4010340 292573

1/3

Item is made up of 2 packages.
Ware besteht aus 2 Paketen.
L'article est conditionné en 2 cartons.



LOTAR

Name	N°	Bar Code
Lotar	30 50 02 57	40 10 340 35 25 74
Lotar	20 90 02 57	40 10 340 29 25 73

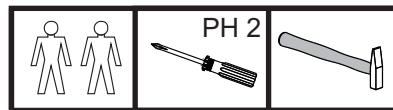
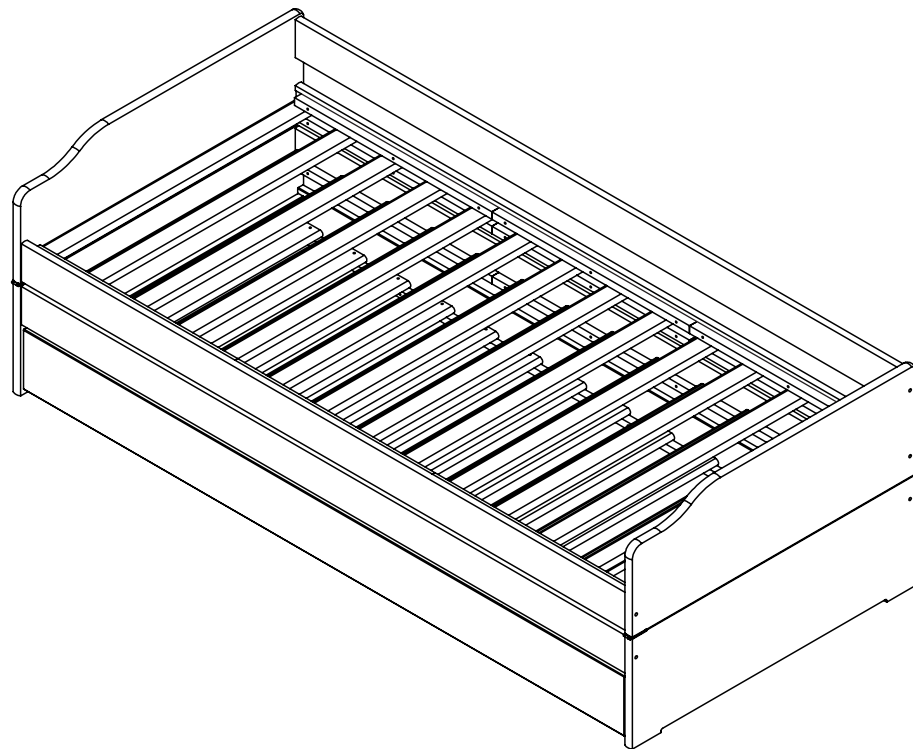

Für den Aufbau werden die hier abgebildeten Werkzeuge benötigt.
 Avant le montage, se munir des outils nécessaires.
 For the assembly you need the tools shown above.

Order

R01

DEUTSCH

Wichtige Montage - Tipps

- 1.) Bitte folgen Sie unseren Montage-Tipps, bevor Sie die Montage beginnen.
- 2.) Lesen Sie bitte sorgfältig die Montageanleitung und machen Sie sich mit der darin aufgeführten Anleitung gut vertraut.
- 3.) Vergleichen Sie die aufgeführten Teile- und Beschlagsliste mit dem Kartoninhalt.
- 4.) Bereiten Sie das notwendige Werkzeug für die Montage vor und vergewissern Sie sich über die einwandfreie Beschaffenheit der Werkzeuge. Schlechtes Werkzeug kann zu Problemen bei der Montage führen.
- 5.) Bereiten Sie einen entsprechend großen Montagefreiraum vor. Damit beim Aufbau die Möbel nicht zerkratzt oder beschädigt werden, empfehlen wir Ihnen, den Verpackungskarton oder eine weiche Unterlage (z. B. Stoff oder Teppich) zu verwenden.
- 6.) Wir schlagen vor, die Montage immer mit zwei oder mehreren Personen durchzuführen.
- 7.) Bitte beachten Sie beim Festziehen der Schrauben, dass Sie diese nicht überdrehen. Von Zeit zu Zeit sollten Sie die Schrauben überprüfen und evtl. nachziehen.
- 8.) Bitte bewahren Sie diese Montageanleitung und das Serviceblatt auch nach der Montage gut auf. Vielleicht benötigen Sie diese zu einem späteren Zeitpunkt noch einmal.

Pflegeanleitung

Für Holz-, Glas- und Stahlmöbel sowie für Möbel mit MDF und beschichteter Oberfläche.

Holz- und Glasmöbel: Flecken können Sie sofort mit einem angefeuchteten, weichen Tuch, oder mit etwas Möbelpolitur (überall im Handel erhältlich) entfernen. Wischen Sie jedoch mit einem trockenen, weichen Tuch unbedingt nach.

Stahlmöbel: Die Oberfläche des Metalls ist mit einer Schutzlackierung versehen, die durch die maschinell bedingte Produktion

evtl. kleine Farbdifferenzen, Wolken, Flecken aufweisen kann. Diese stellen keinen Reklamationsgrund dar. Falls durch den Transport Metallteile etwas verbogen sein sollten, können Sie diese vorsichtig in die Ursprungslage zurückbiegen. Die Schrauben sollten Sie nicht überdrehen und von Zeit zu Zeit nachziehen.

MDF und beschichtete Oberflächen:

MDF besteht aus Holzfasern. Die beschichtete Oberfläche bitte nicht mit einem Messer oder spitzen Gegenständen bearbeiten, da dadurch Schäden entstehen können. Dadurch verursachte Schäden sind keine Reklamationsgründe. Sollten evtl. durch die maschinelle Bearbeitung der beschichteten Kanten oder Oberflächen die Kanten oder Ecken etwas scharfkantig sein, können Sie diese mit einem handelsüblichen Sand-Schleifpapier nachschleifen. Gehen Sie dabei jedoch sorgfältig und vorsichtig vor, damit nicht zu viel Material entfernt wird.

Warnung:

Der Aufbau von Möbeln ist nur für Erwachsene gedacht, nicht für Kinder. Bitte entfernen Sie Ihre Kinder während der Montage vom Montageort. Kinder können evtl. Beschläge oder Kleinteile mitnehmen, entfernen oder verschlucken. Bei noch nicht fertiger Montage können Teile auch herunterfallen. Schützen Sie deshalb Ihre Kinder mit deren Abwesenheit. Sofern Glasteile mitgeliefert werden, bitten wir Sie, diese während der Montage mit Vorsicht zu behandeln. Glas kann jederzeit brechen und somit Verletzungen verursachen. Schützen Sie deshalb unbedingt Ihre Augen und Hände mit im Handel erhältlichen Schutzkleidungen. Bitte schützen Sie sich generell mit einer entsprechenden Montagekleidung und Sicherheitsschuhen.

Wir haften nicht für Personen- oder Sachschäden, die durch eine falsche oder unsachgemäße Montage entstehen. Wir haften auch nicht für Schäden, die dadurch entstehen, dass die erforderlichen Kontrollen während der Benutzung (eventuell notwendiges Nachziehen von Schrauben o. Ä.) nicht durchgeführt werden. Wir haften ferner nicht für Schäden, die durch unsachgemäßen oder bestimmungswidrigen Gebrauch entstehen.

Wir wünschen Ihnen viel Freude mit Ihrem neuen Möbel
 Ihr Qualitätssicherungsteam









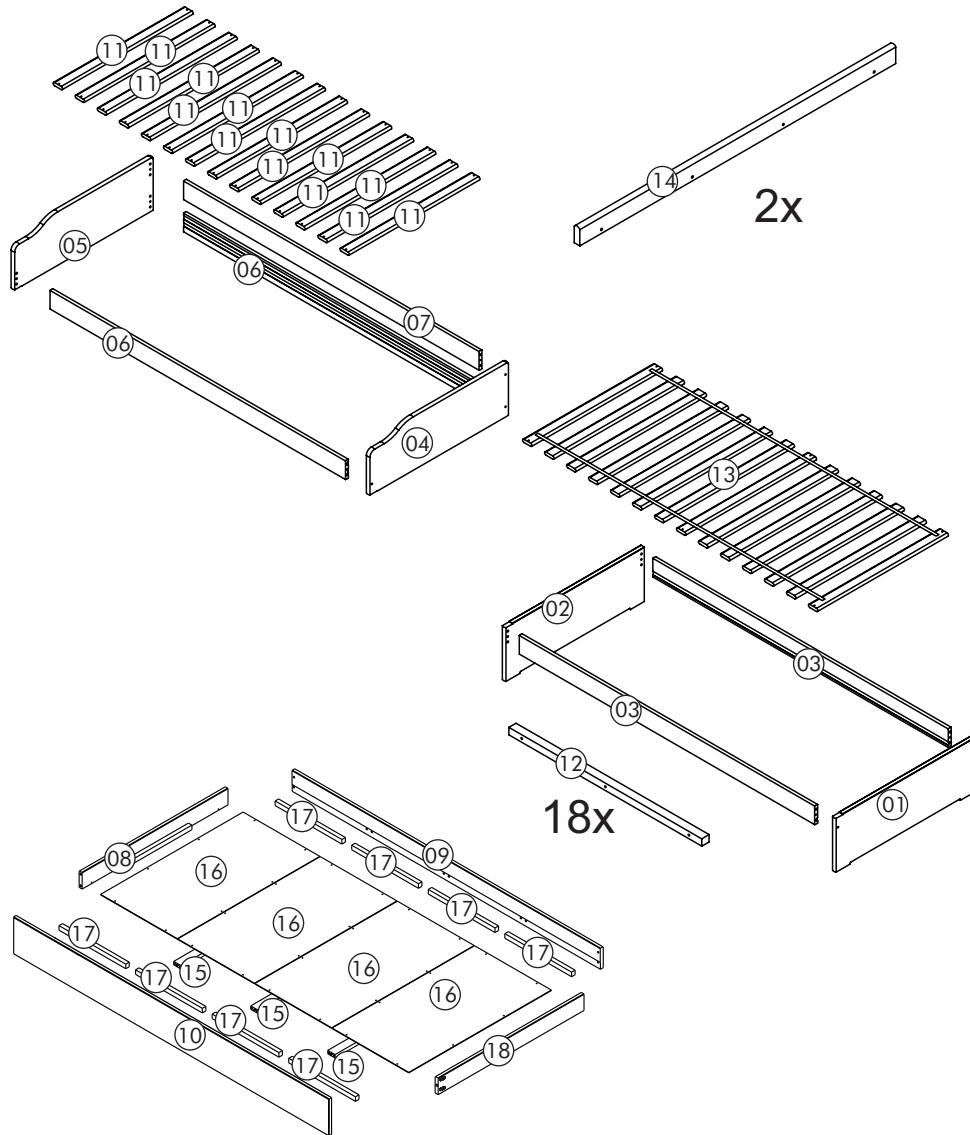
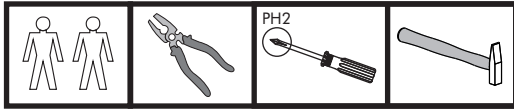

Achtung

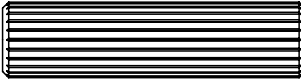
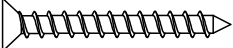
Möbel nie im befüllten Zustand verschieben. Sie können instabil werden, zusammenbrechen, umkippen oder andere Schäden können entstehen. Auch die Befüllung kann beschädigt werden.

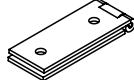
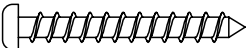
Sofern Glasteile mitgeliefert werden, bitten wir Sie, diese während der Montage mit Vorsicht zu behandeln. Glas kann jederzeit brechen und somit Verletzungen verursachen. Schützen Sie deshalb unbedingt Ihre Augen und Hände mit im Handel erhältlicher Schutzkleidung.

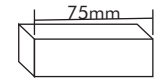
Für den Aufbau werden die hier abgebildeten Werkzeuge benötigt.
 Avant le montage, se munir des outils nécessaires.
 For the assembly you need the tools shown above.

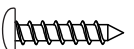

A	 Ø10x40 mm	36
B	 Ø4,0x30 mm	16
C	 Ø7,0x80 mm	10
D	 30 g	04
E		02
F	 Ø4,0x30 mm	122
G		01
H	 75mm	02
I		04
J	 Ø3,5x16 mm	44
K	 Ø7,0x50 mm	04

01

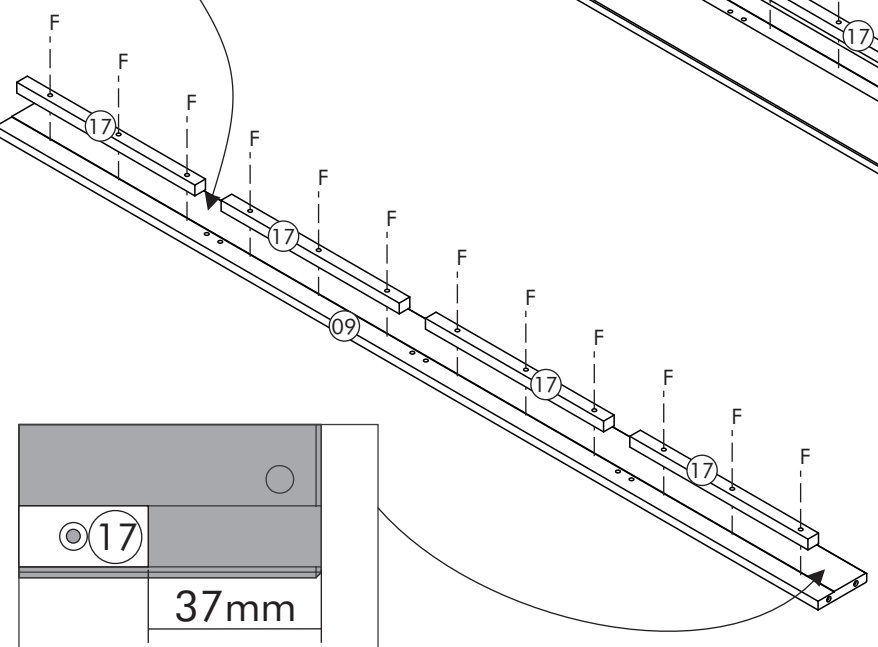
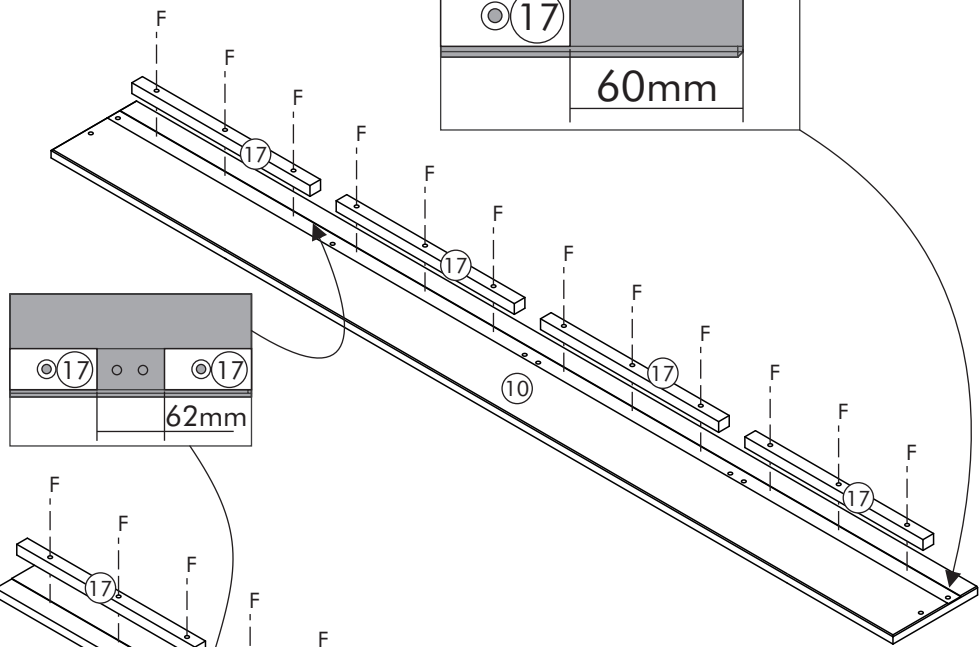
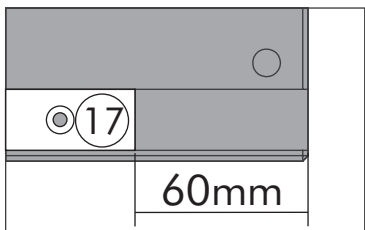
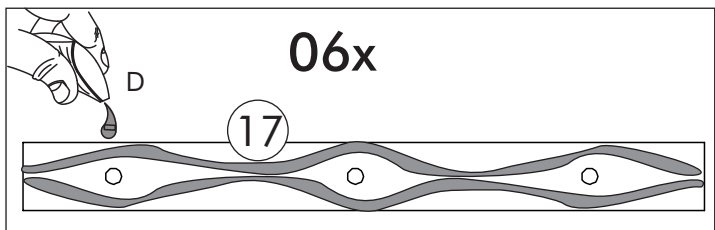

02

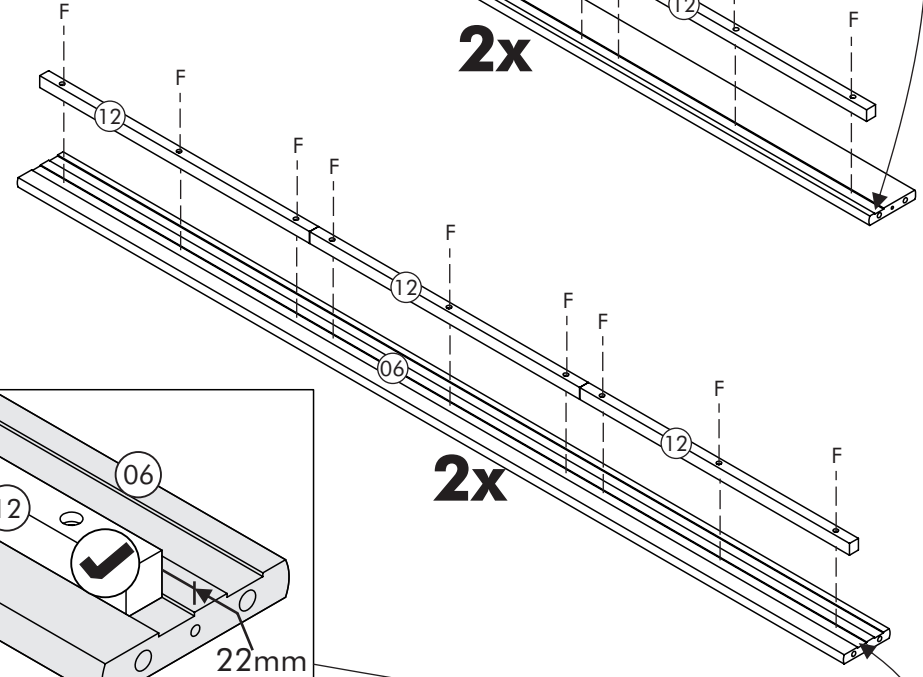
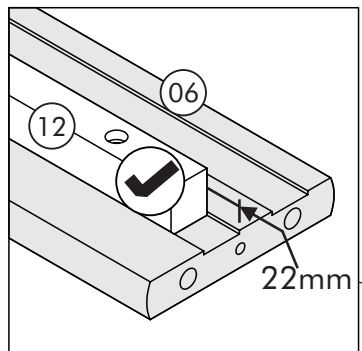
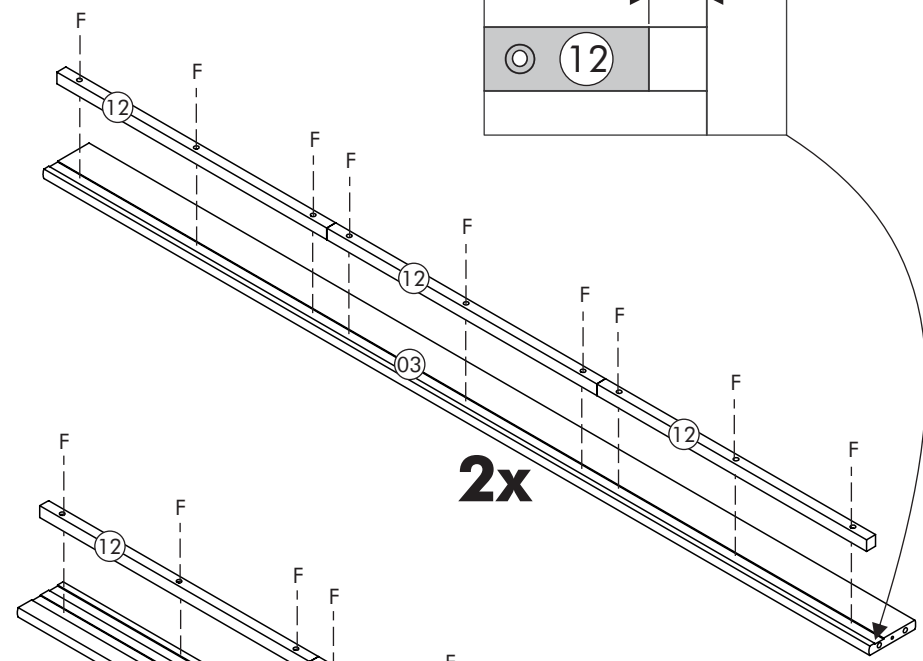
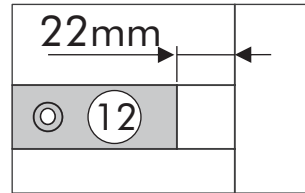
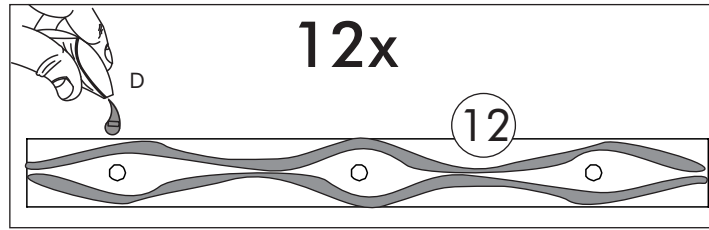

03

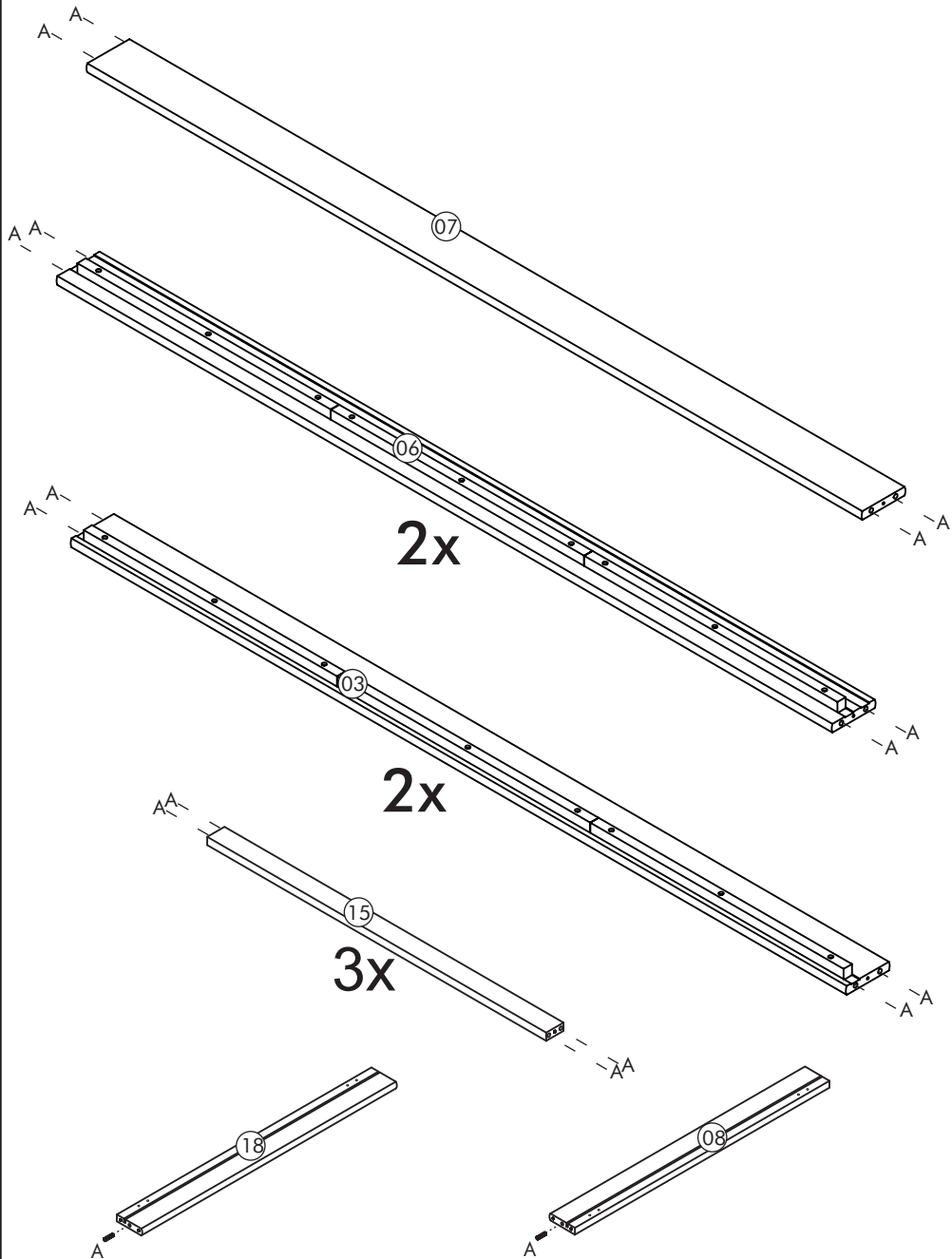

04

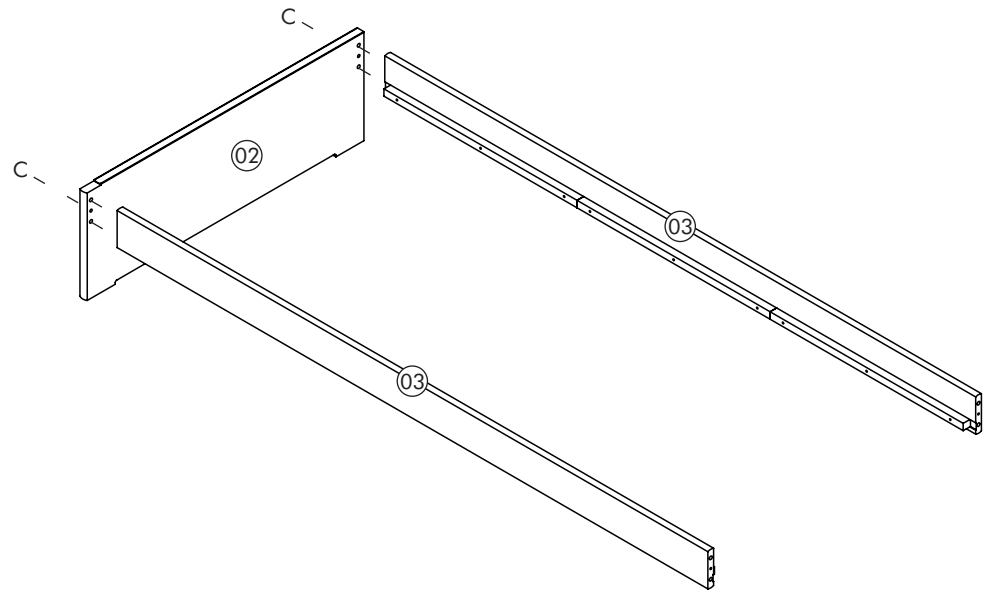

05

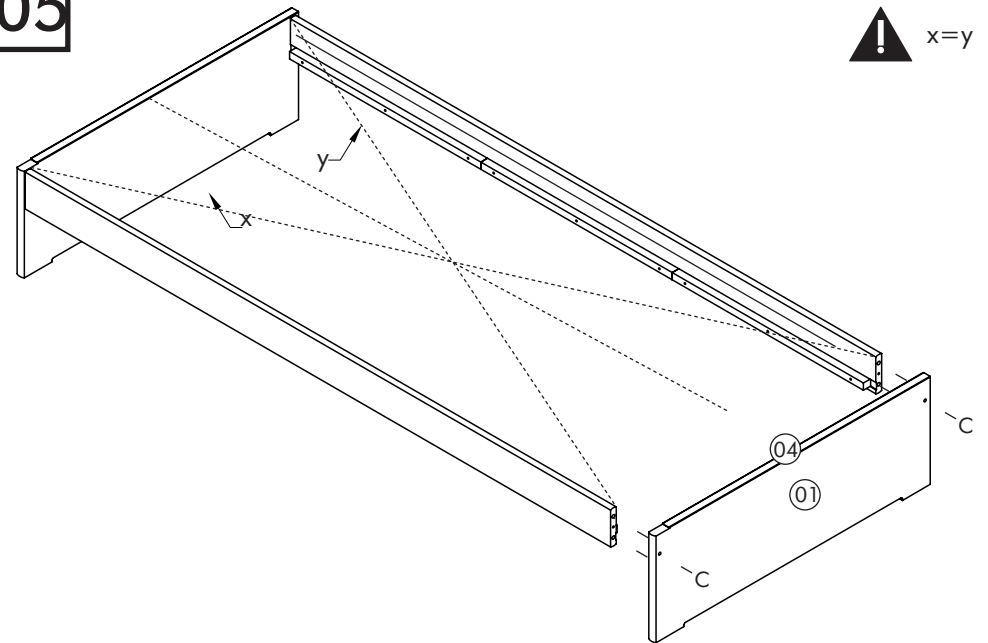

06

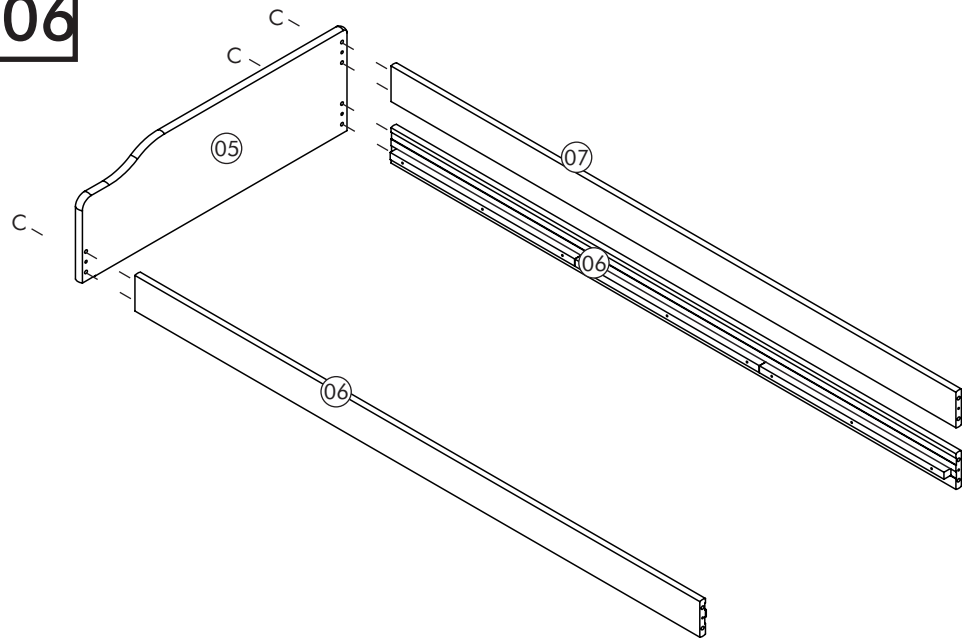

07

! x=y

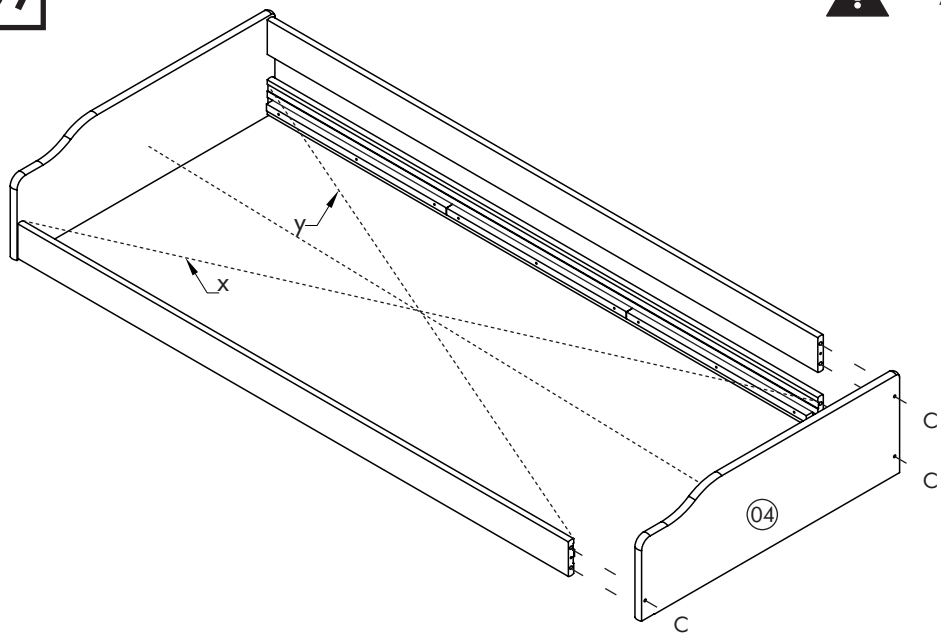

08

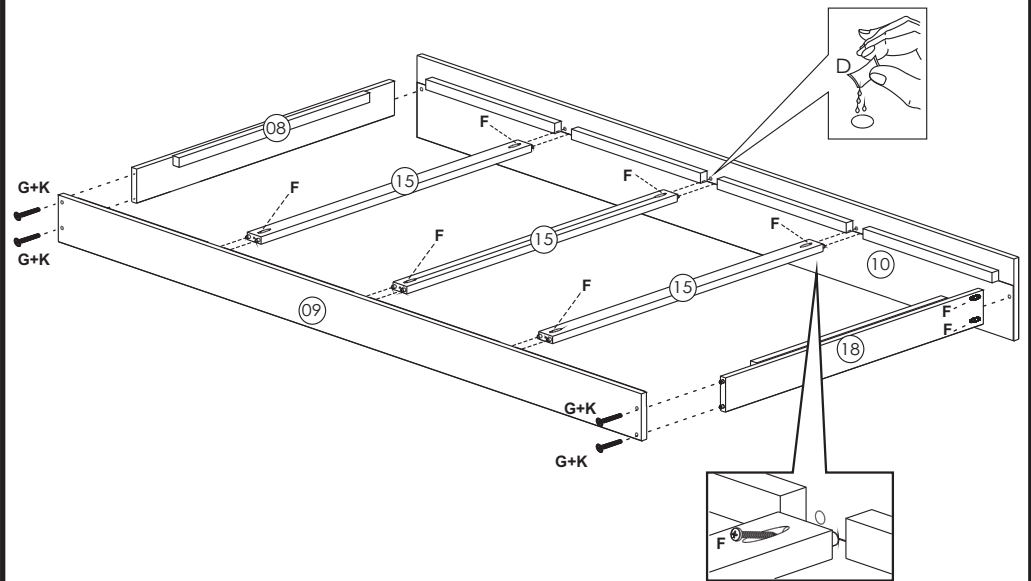

09

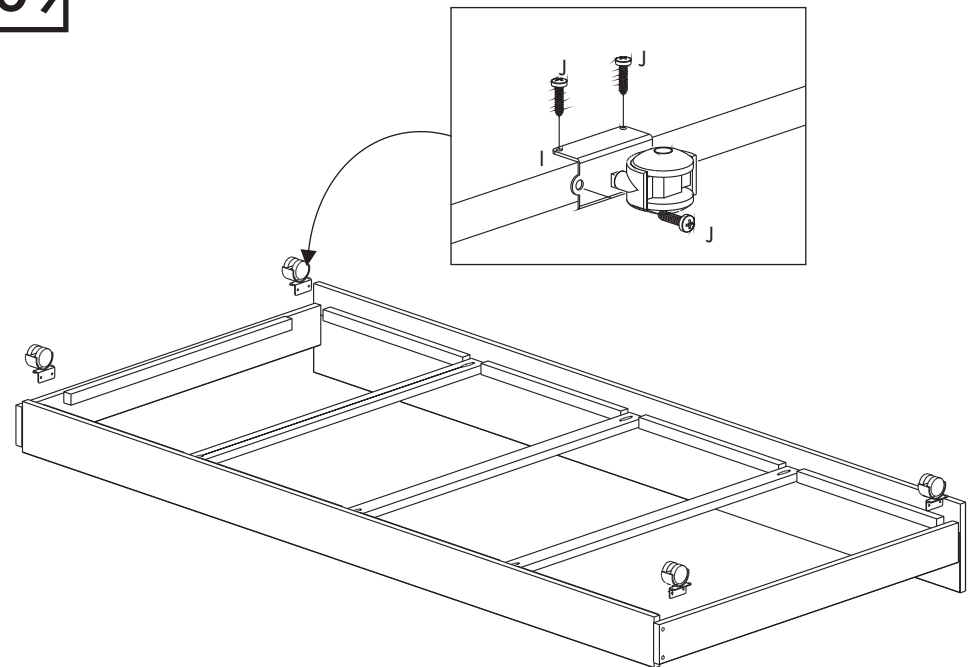

10

! x=y

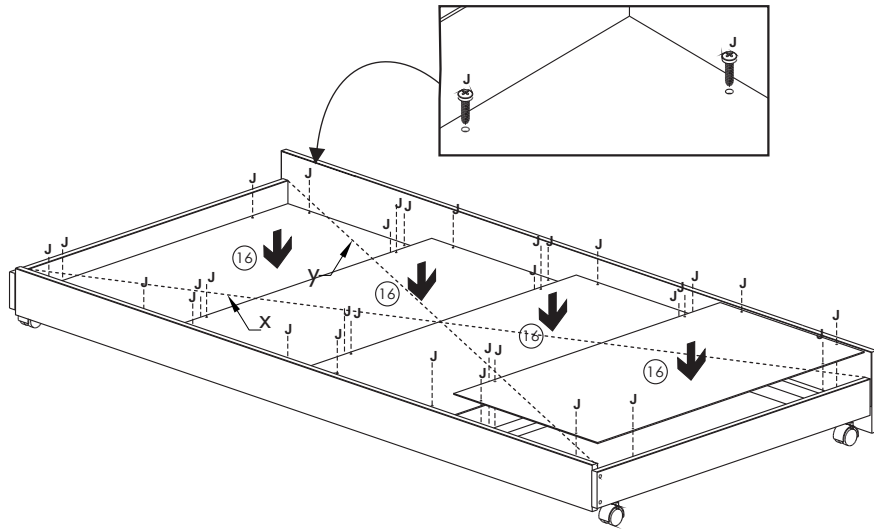

11

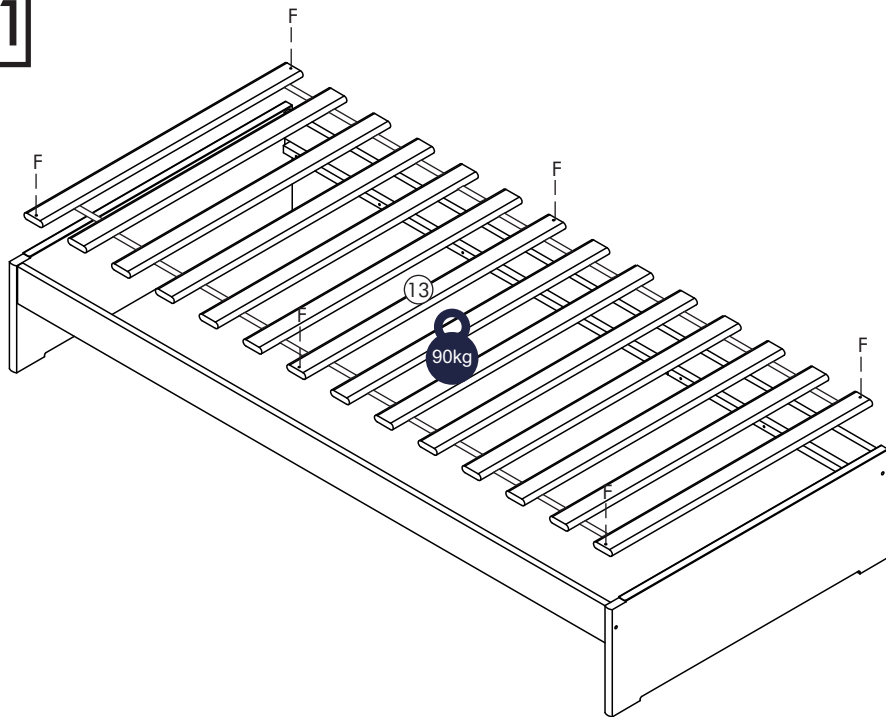

12

! x=y

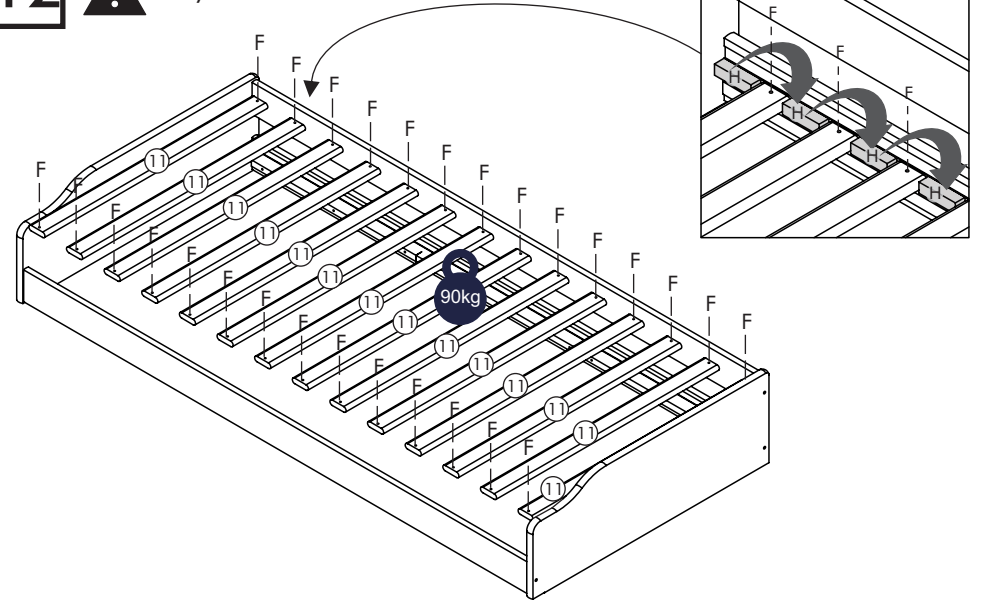

13

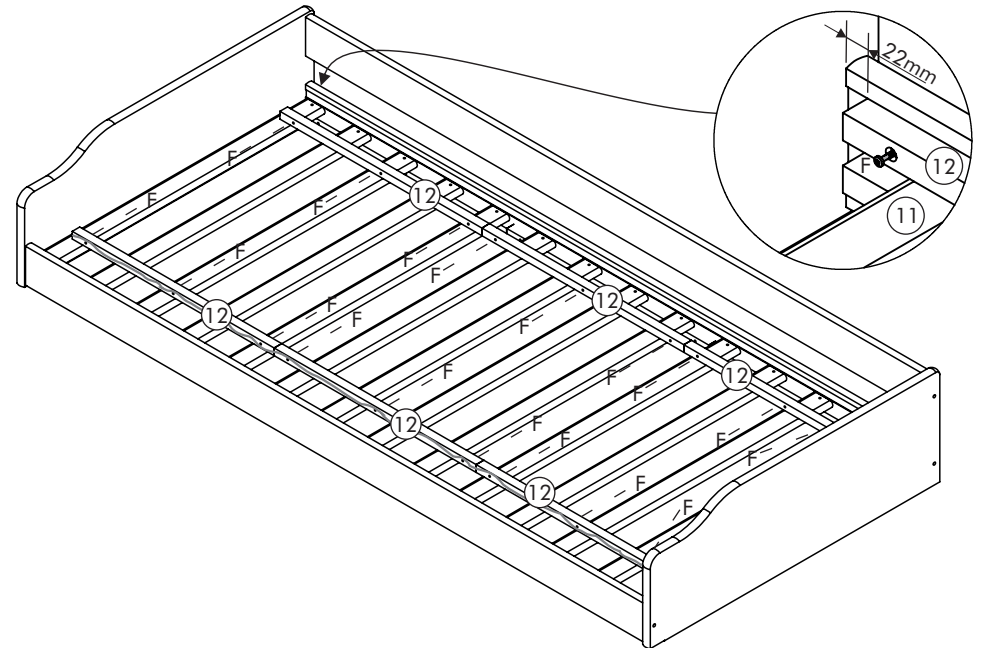
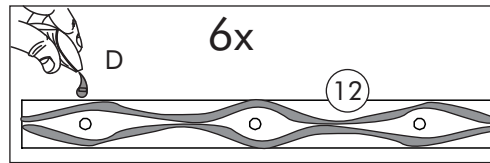

14

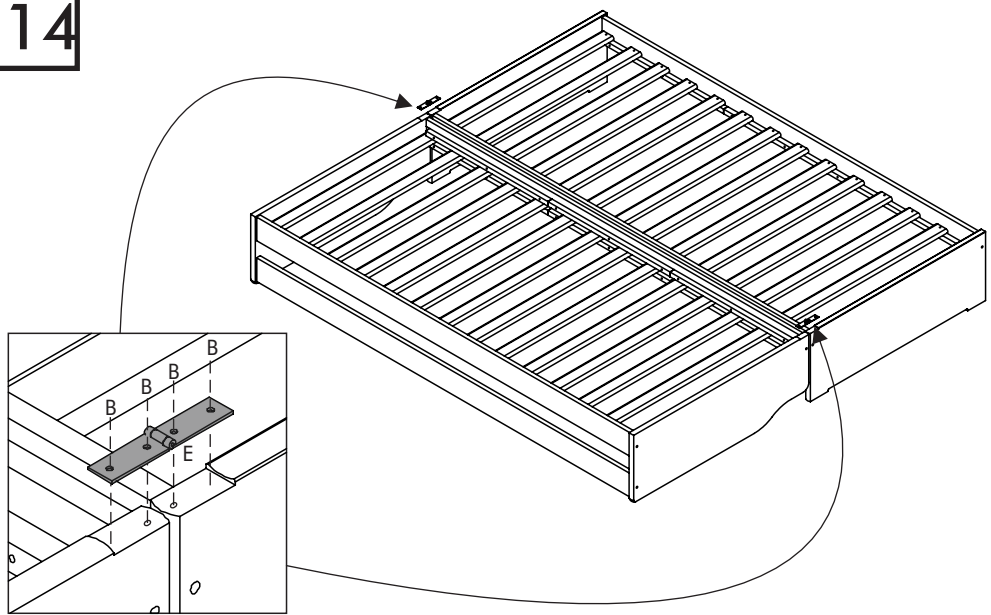

16

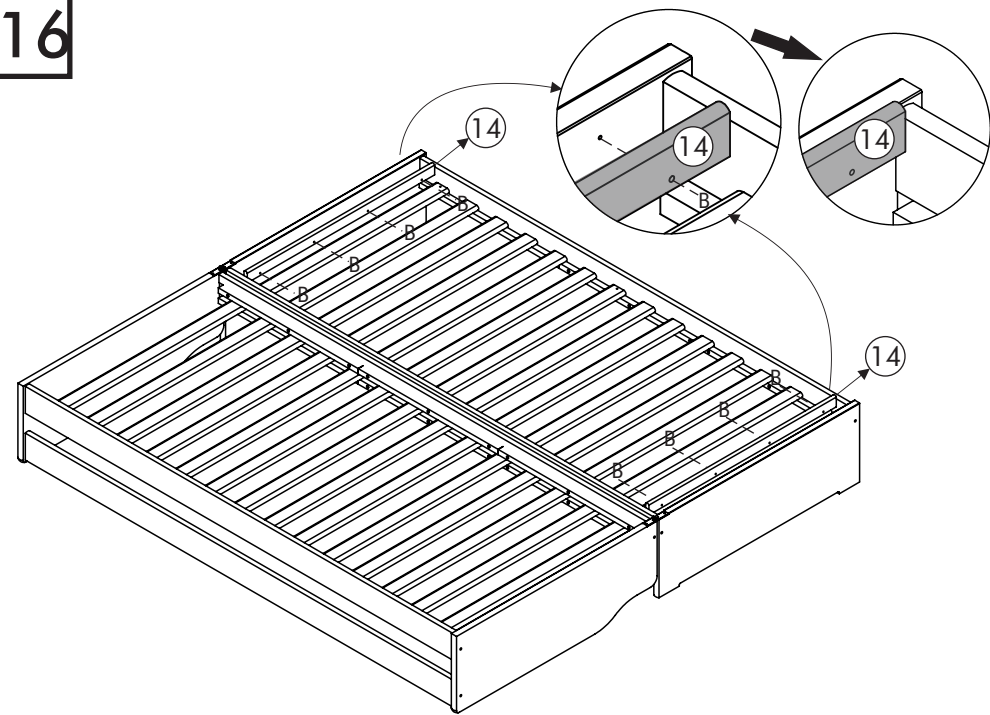

15

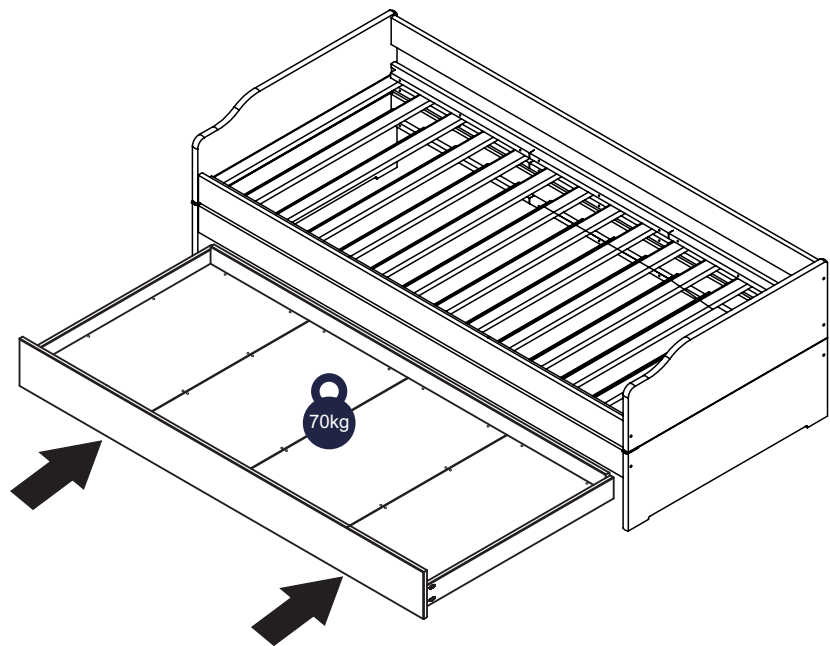

17

