

# FEISTOS

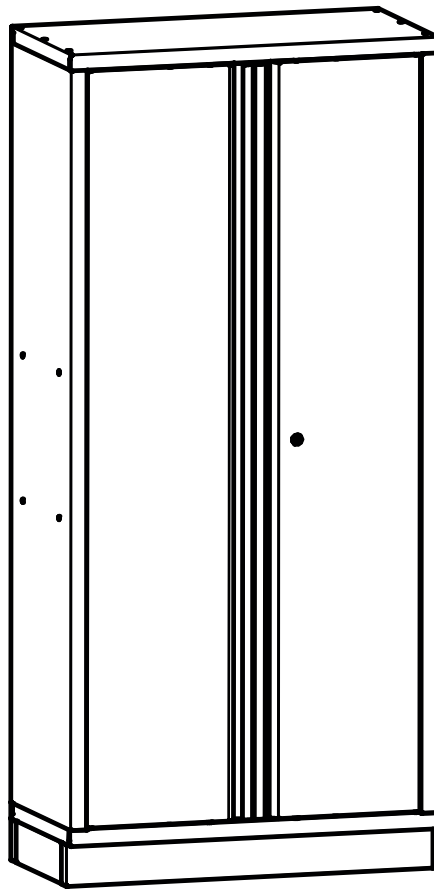

## MONTAGE- & BETRIEBSANLEITUNG

Doppeltür Schrank · Teil von  
Werkstatteinrichtung **Apollo 1** · FE9991



### **Warnung: Gefahr durch sehr hohes Gewicht!**

Benutzen Sie zwei oder mehr Personen, um die Schränke und Spinde zu bewegen, zusammenzubauen oder zu installieren, um Rückenverletzungen zu vermeiden. Lassen Sie Kinder nicht unbeaufsichtigt in der Nähe von Schränken.



### BEI FRAGEN, KONTAKTIEREN SIE UNSEREN KUNDENSERVICE:

50NRTH GmbH  
Straßburgstraße 14-16  
D-54516 Wittlich

service@50NRTH.com  
+49 (0) 6571 95117-0

## ANLEITUNG **DOPPELTÜR SCHRANK**

### BENÖTIGTES WERKZEUG



Sechskant  
Schraubenschlüssel  
passend zu Schrauben  
(siehe unten)

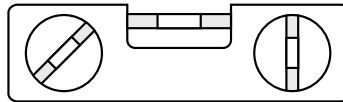

Wasserwaage



Akku-Schrauber  
inkl. Bit-Satz  
(siehe Schrauben (PH))

### SCHRAUBEN

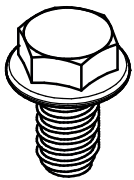

Sechskant-  
Schraube  
**M6 x 12**



Schrauben-  
Mutter  
**M6**

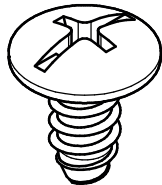

PH-Kreuz  
Schraube  
**ST6 x 12**

### BAUTEILE BEZEICHNUNGEN

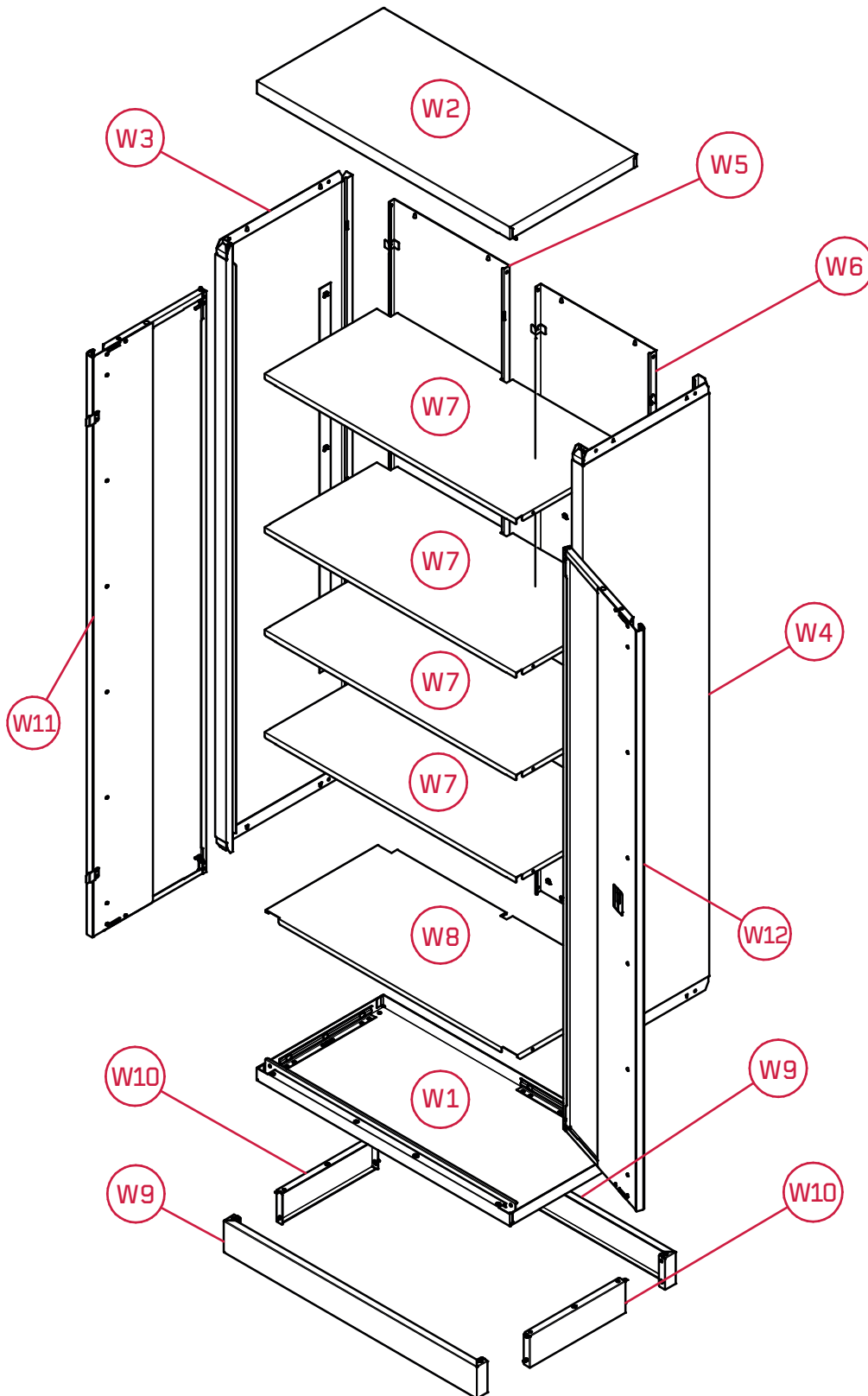

### 1. SCHRITT Fuß

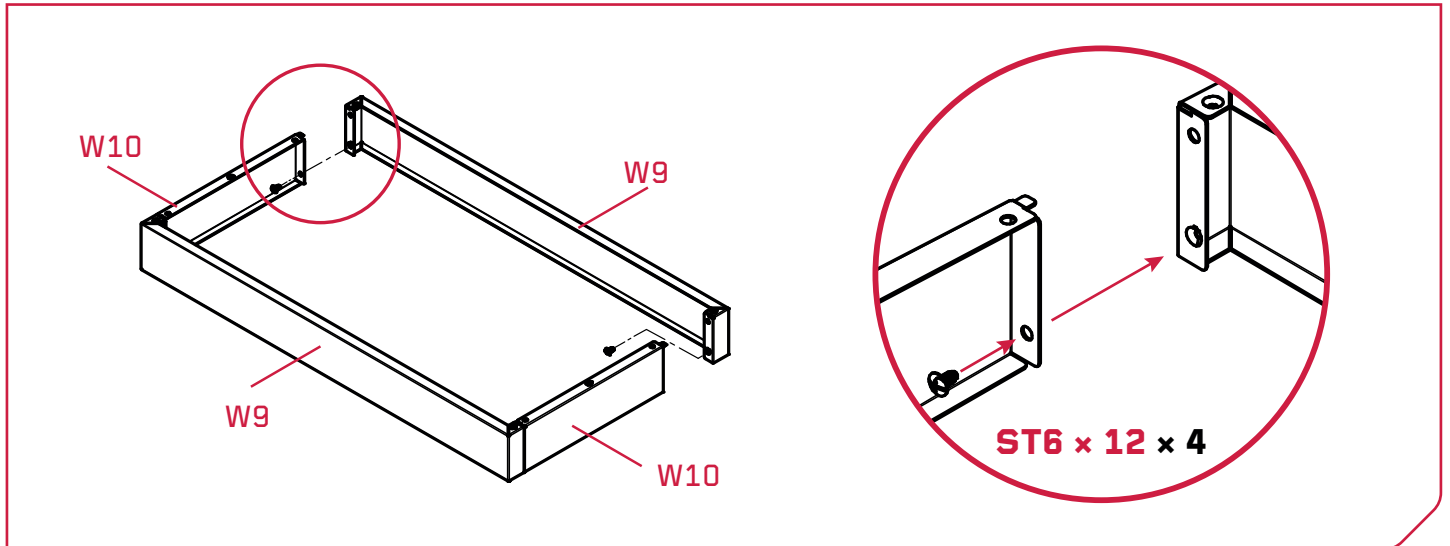

### 2. SCHRITT Boden und Fuß

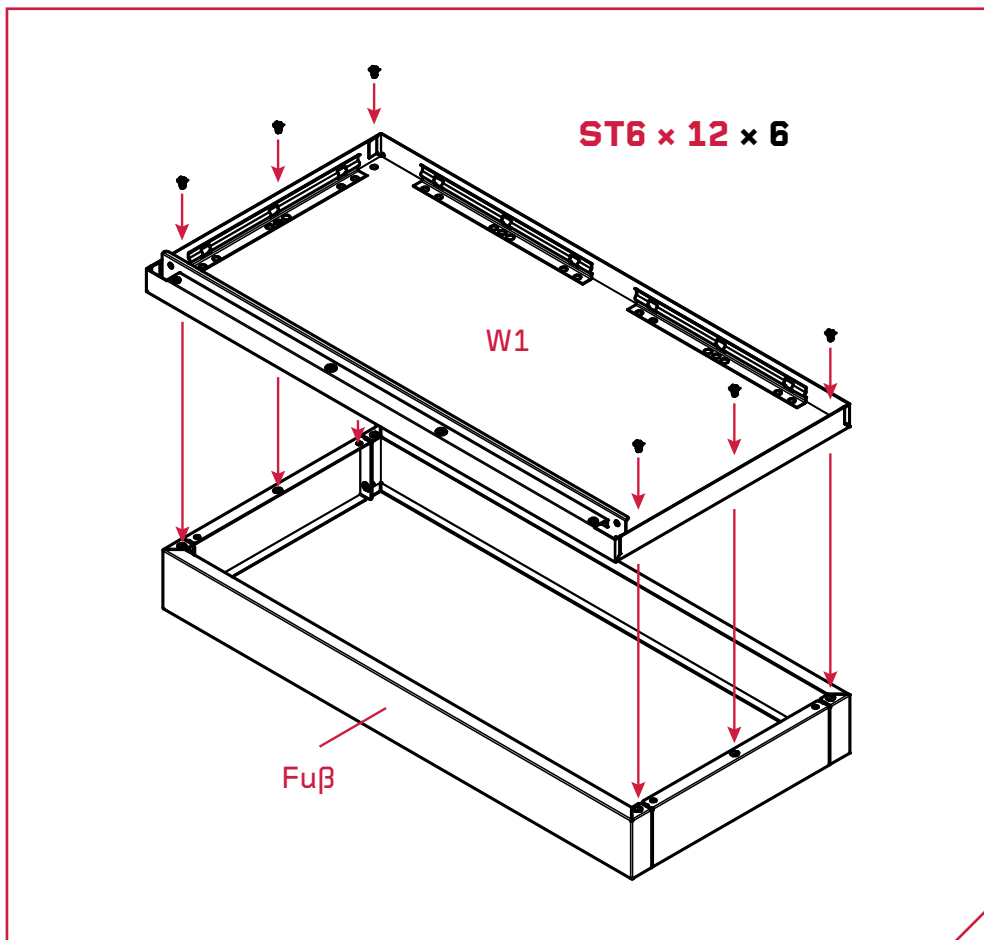

### 3. SCHRITT

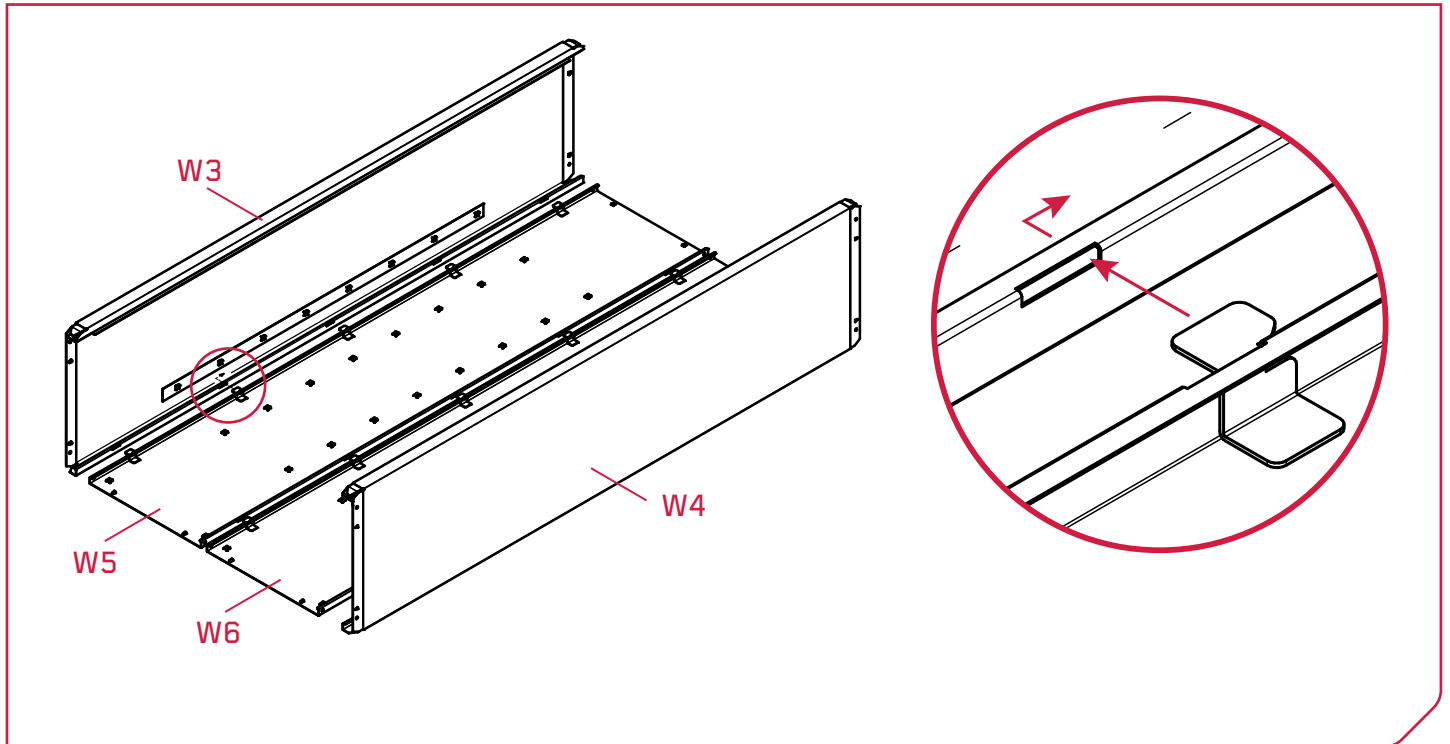

### 4. SCHRITT

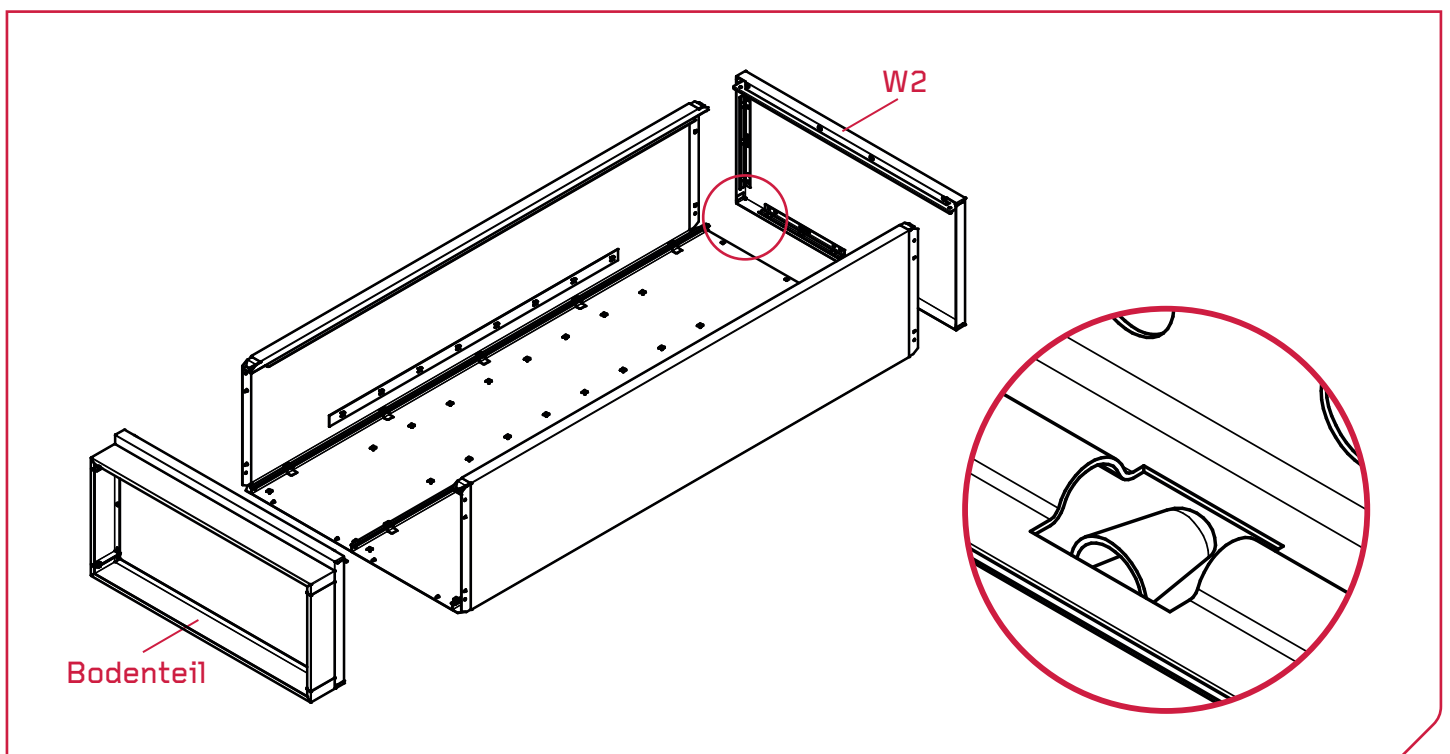

### 5. SCHRITT

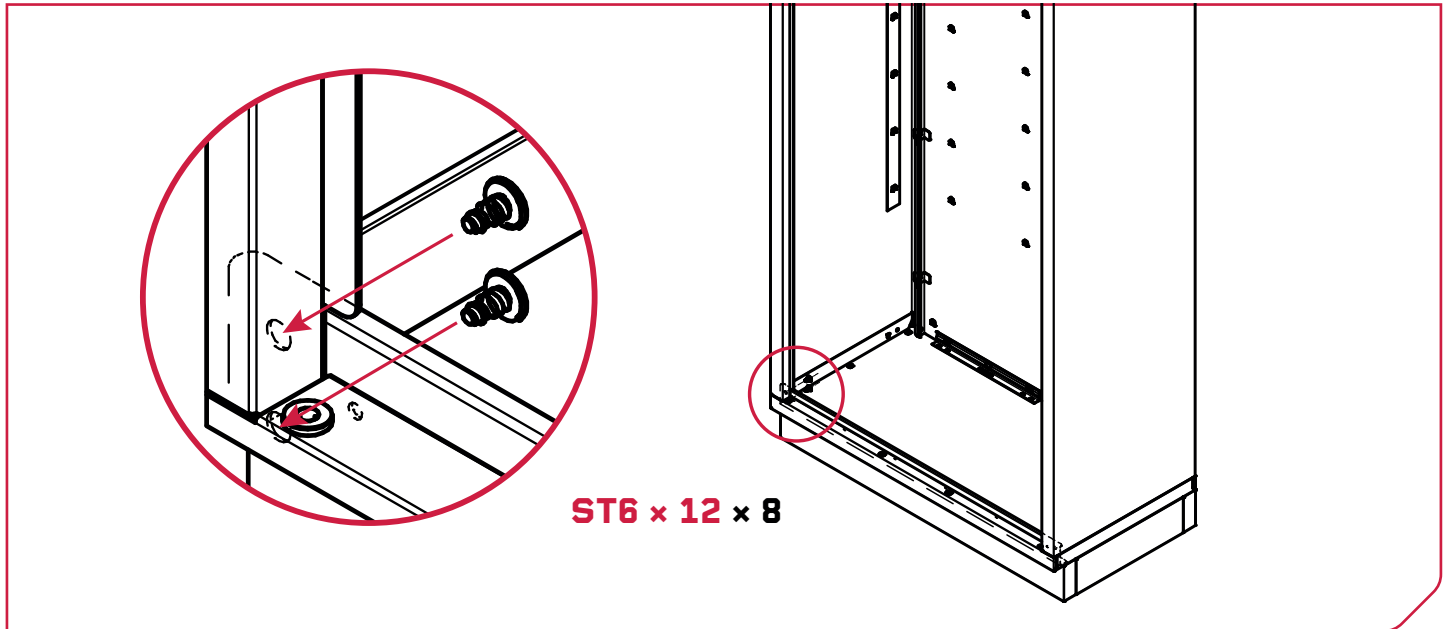

### 6. SCHRITT

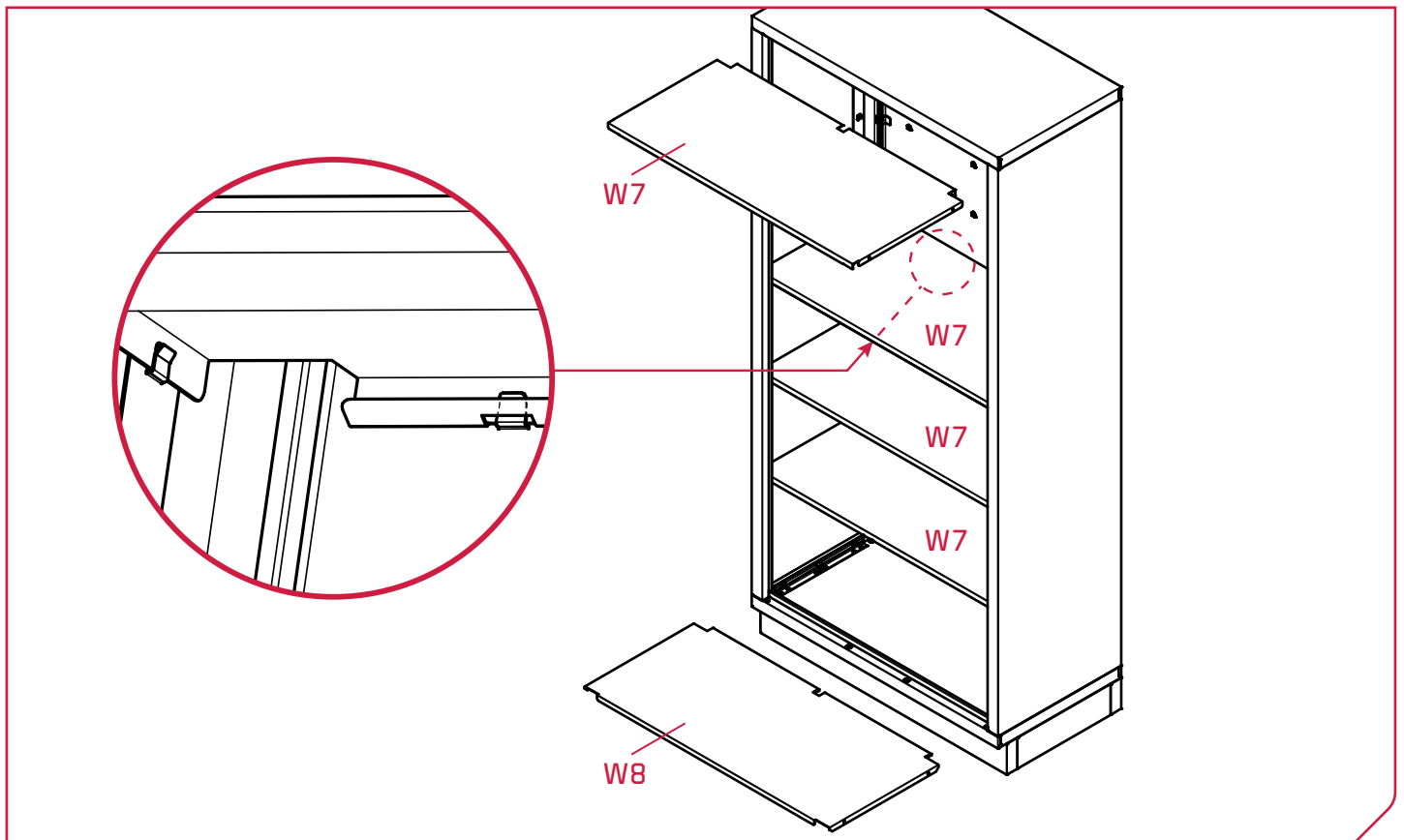

### 7. SCHRITT

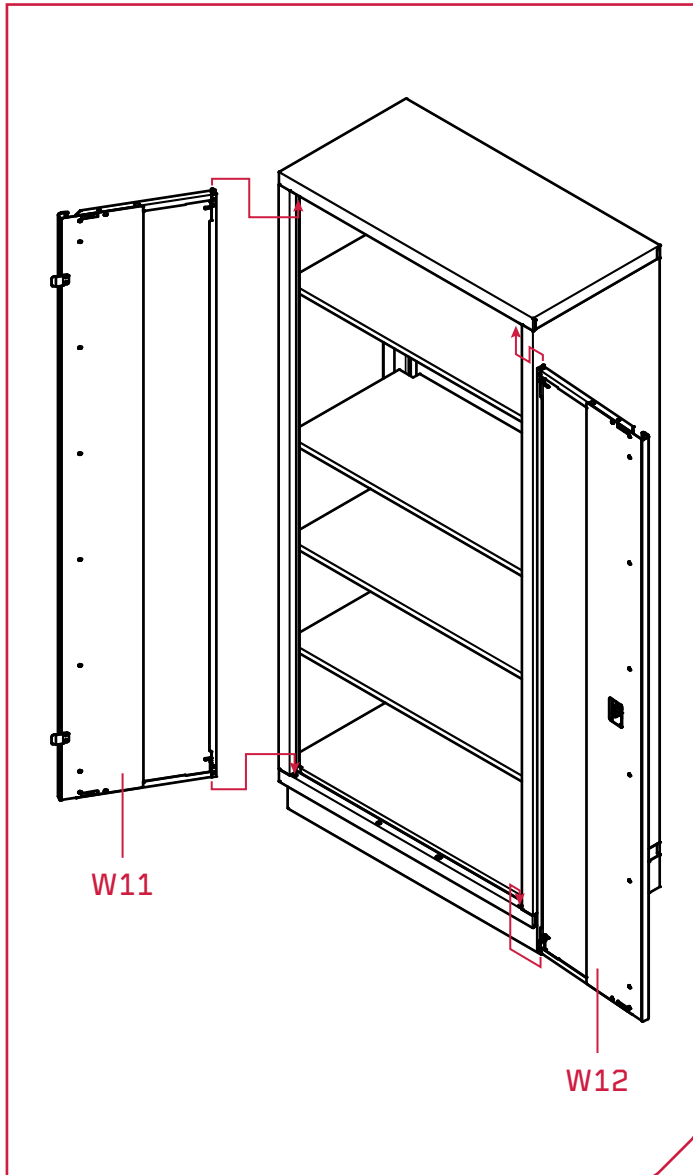

### 8. SCHRITT

