

BUNKED BED 90x190 / 90x200

Name	N°	Bar Code
Salvador	30 50 02 60	40 10 340 35 02 66
Rick	20 90 02 60	40 10 340 29 26 03
Livius	30 50 02 65	40 10 340 30 26 54
Annika	20 90 02 65	40 10 340 29 26 58
Lavius	30 50 02 68	40 10 340 35 26 80

Option a

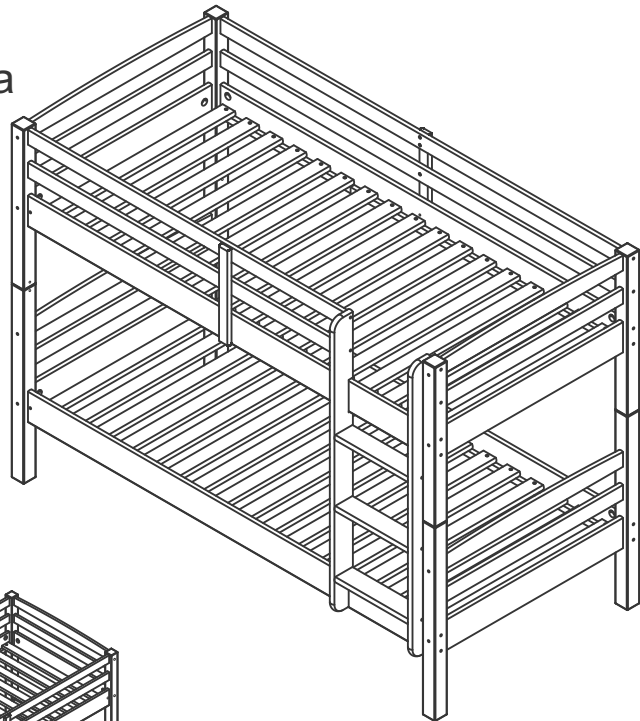

Option b

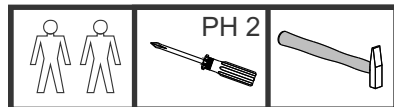
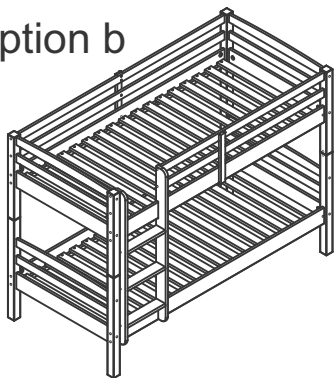

Für den Aufbau werden die hier abgebildeten Werkzeuge benötigt.
 Avant le montage, se munir des outils nécessaires.
 For the assembly you need the tools shown above.

Order #

R00

DEUTSCH

Wichtige Montage – Tipps Bitte vor der Montage sorgfältig lesen und aufbewahren

- 1.) Bitte folgen Sie unserer Montageanleitung, bevor Sie mit der Montage beginnen.
- 2.) Lesen Sie bitte sorgfältig die Montageanleitung und machen Sie sich mit der darin aufgeführten Anleitung gut vertraut.
- 3.) Vergleichen Sie die aufgeführte Teile- und Beschlagsliste mit dem Kartoninhalt.
- 4.) Bereiten Sie das notwendige Werkzeug für die Montage vor und vergewissern Sie sich über die einwandfreie Beschaffenheit der Werkzeuge. Schlechtes Werkzeug kann zu Problemen bei der Montage führen.
- 5.) Bereiten Sie einen entsprechend großen Montagefreiraum vor. Damit beim Aufbau die Möbel nicht zerkratzt oder beschädigt werden, empfehlen wir Ihnen, den Verpackungskarton oder eine weiche Unterlage (z. B. Stoff oder Teppich) zu verwenden.
- 6.) Wir schlagen vor, die Montage immer mit zwei oder mehreren Personen durchzuführen.
- 7.) Bitte beachten Sie beim Festziehen der Schrauben, dass Sie diese nicht überdrehen. Von Zeit zu Zeit sollten Sie die Schrauben überprüfen und evtl. nachziehen.
- 8.) Bitte bewahren Sie diese Montageanleitung und das Serviceblatt auch nach der Montage gut auf. Vielleicht benötigen Sie diese zu einem späteren Zeitpunkt noch einmal.
- 9.) Die empfohlene Matratzengröße für Rick/Salvador = 90 x 190 cm und für Annika/Livius = 90 x 200 cm.

Pflegeanleitung

Für Holz-, Glas- und Stahlmöbel sowie für Möbel mit MDF und beschichteter Oberfläche.

Holz Möbel: Flecken können Sie sofort mit einem angefeuchteten, weichen Tuch, oder mit etwas Möbelpolitur (überall im Handel erhältlich) entfernen. Wischen Sie jedoch mit einem trockenen, weichen Tuch unbedingt nach.

Stahlmöbel: Die Oberfläche des Metalls ist mit einer Schutzlackierung versehen, die durch die maschinell bedingte Produktion evtl. kleine Farbdifferenzen, Wolken, Flecken aufweisen kann. Diese stellen keinen Reklamationsgrund dar. Falls durch den Transport Metallteile etwas verbogen sein sollten, können Sie diese vorsichtig in die Ursprungslage zurückbiegen. Die Schrauben sollten Sie nicht überdrehen und von Zeit zu Zeit nachziehen.

MDF und beschichtete Oberflächen:

MDF besteht aus Holzfasern. Die beschichtete Oberfläche bitte nicht mit einem Messer oder spitzen Gegenständen bearbeiten, da dadurch Schäden entstehen können. Dadurch verursachte Schäden sind keine Reklamationsgründe. Sollten evtl. durch die maschinelle Bearbeitung der beschichteten Kanten oder Oberflächen die Kanten oder Ecken etwas scharfkantig sein, können Sie diese mit einem handelsüblichen Sand-Schleifpapier nachschleifen. Gehen Sie dabei jedoch sorgfältig und vorsichtig vor, damit nicht zu viel Material entfernt wird.

Warnung:

Der Aufbau von Möbeln ist nur für Erwachsene gedacht, nicht für Kinder. Bitte entfernen Sie Ihre Kinder während der Montage vom Montageort. Kinder können evtl. Beschläge oder Kleinteile mitnehmen, entfernen oder verschlucken. Bei noch nicht fertiger Montage können Teile auch herunterfallen. Schützen Sie deshalb Ihre Kinder mit deren Abwesenheit. Sofern Glasteile mitgeliefert werden, bitten wir Sie, diese während der Montage mit Vorsicht zu behandeln. Glas kann jederzeit brechen und somit Verletzungen verursachen. Schützen Sie deshalb unbedingt Ihre Augen und Hände mit im Handel erhältlichen Schutzkleidungen. Bitte schützen Sie sich generell mit einer entsprechenden Montagekleidung und Sicherheitsschuhen.

Wir haften nicht für Personen- oder Sachschäden, die durch eine falsche oder unsachgemäße Montage entstehen. Wir haften auch nicht für Schäden, die dadurch entstehen, dass die erforderlichen Kontrollen während der Benutzung (eventuell notwendiges Nachziehen von Schrauben o. Ä.) nicht durchgeführt werden. Wir haften ferner nicht für Schäden, die durch unsachgemäßen oder bestimmungswidrigen Gebrauch entstehen.

Wir wünschen Ihnen viel Freude mit Ihrem neuen Möbel
 Ihr Qualitätssicherungsteam



Achtung

Möbel nie im befüllten Zustand verschieben. Sie können instabil werden, zusammenbrechen, umkippen oder andere Schäden können entstehen. Auch die Befüllung kann beschädigt werden.

Sofern Glasteile mitgeliefert werden, bitten wir Sie, diese während der Montage mit Vorsicht zu behandeln. Glas kann jederzeit brechen und somit Verletzungen verursachen. Schützen Sie deshalb unbedingt Ihre Augen und Hände mit im Handel erhältlicher Schutzkleidung.

BULGARISCH**ВНИМАНИЕ**

- 1) Двуетажни легла и горното двуетажно легло не са подходящи за деца под 6 години поради риск от нараняване от падане.
- 2) Ако се използват неправилно, двуетажни легла и двуетажни легла могат да представляват сериозен риск от нараняване от удущаване. Елементи, които не са предназначени за използване с леглото, никога не трябва да се закрепват или окачват на която и да е част на леглото. Б., но не изключително, за въжета, корди, въжета, куки, колани и чанти.
- 3) Децата могат да бъдат затворени между леглото и стената, скатен покрив, таван, съседно обзавеждане (като шкафове) и т.н. За да се избегне сериозен риск от нараняване, разстоянието между горния ръб на защитата срещу падане и съседната конструкция не трябва да надвишава 75 mm или трябва да бъде по-голямо от 230 mm.
- 4) Двуетажно легло / легло-легло не трябва да се използва, ако конструктивен елемент е повреден или липсва.
- 5) Уверете се, че има достатъчно вентилация в помещението, поддържайте влажността в стаята ниска (около 50%), за да избегнете развитието на плесен.
- 6) Отбележете максималната височина на матрака. Вижте маркировката на стълбата на леглото. От горната част на матрака трябва да се спазват поне 160 mm.
- 7) Сертифицирани по EN 747-1 и 747-2 2015

ROMÂNISCH**ATENȚIE**

- 1) Paturile cu pat și patul superior nu sunt potrivite pentru copii sub 6 ani datorită riscului de accidentare din cauza căderii.
- 2) Dacă este folosit în mod necorespunzător, paturile de pat și paturile de pat pot prezenta un risc grav de rănire cauzată de strangulare. Elementele care nu sunt destinate utilizării cu patul nu trebuie niciodată să fie fixate sau atârinate pe nici o parte a patului suprapus. B. dar nu exclusiv pentru frângerii, corzi, corzi, cârlige, curele și punji.
- 3) copiii pot fi prinse (între pat și perete, o pantă de acoperiș, plafonul de mobilier adiacente z. B. dulapuri), și așa mai departe. Pentru a evita un risc grav de rănire, distanța dintre marginea superioară a șinei de siguranță și structura adiacentă nu poate depăși 75 mm, sau trebuie să fie mai mare de 230 mm.
- 4) Patul cu pat supraetajat / pat supraetajat nu trebuie utilizat dacă o componentă structurală este deteriorată sau lipsește.
- 5) Se permite o ventilație adecvată, menține umiditatea în cameră este scăzută (aproximativ 50%), pentru a preveni dezvoltarea mușeгаului.
- 6) Notați înălțimea maximă a saltelei. Vezi marcajul de pe scara patului. Din partea de sus a saltelei trebuie să se respecte cel puțin 160 mm.
- 7) Certificat conform EN 747-1 și 747-2 2015

KROATISCH**PAŽNJA**

- 1) Kreveti na kat i gornji krevet na kat nisu prikladni za djecu mlađu od 6 godina zbog opasnosti od pada od pada.
- 2) Ako se nepravilno koriste, kreveti na kat i kreveti na kat mogu predstavljati ozbiljan rizik od ozljeda uslijed davljenja. Predmeti koji nisu namijenjeni za korištenje s krevetom ne smiju nikada biti pričvršćeni ili obješeni na bilo koji dio kreveta na kat. B. ali ne isključivo, za užad, užad, užad, kuke, pojaseve i torbe.
- 3) Djeca mogu biti zarobljena između kreveta i zida, kosog krova, stropa, susjednog namještaja (kao što su ormari) i tako dalje. Kako bi se izbjegla ozbiljna opasnost od ozljeda, udaljenost između gornjeg ruba zaštite od pada i susjedne konstrukcije ne smije biti veća od 75 mm ili mora biti veća od 230 mm.
- 4) Krevet na kat / krevet na kat ne smije se koristiti ako je strukturna komponenta oštećena ili nedostaje.
- 5) Provjerite ima li dovoljno ventilacije u prostoriji, održavajte vlažnost u prostoriji niskom (oko 50%) kako biste izbjegli rast plijesni.
- 6) Zabilježite maksimalnu visinu madraca. Pogledajte oznake na ljestvama kreveta. Od vrha madraca treba se pridržavati najmanje 160 mm.
- 7) Potvrđeno prema EN 747-1 i 747-2 2015

PORTUGUESE**ATENÇÃO**

- 1) As camas de beliche e o beliche superior não são adequados para crianças menores de 6 anos, devido ao risco de ferimentos causados pela queda.
- 2) Se usado de forma inadequada, beliches e beliches podem apresentar sérios riscos de lesões por estrangulamento. Itens que não são destinados para uso com a cama nunca devem ser fixados ou pendurados em qualquer parte do beliche. B. mas não exclusivamente, para cordas, cabos, cordas, ganchos, cintos e bolsas.
- 3) As crianças podem ficar presas entre a cama e a parede, um telhado inclinado, o teto, móveis adjacentes (como armários) e assim por diante. Para evitar um risco grave de ferimentos, a distância entre a borda superior da proteção contra quedas e a estrutura adjacente não deve exceder 75 mm ou ser superior a 230 mm.
- 4) O beliche / beliche não deve ser usado se um componente estrutural estiver danificado ou faltando.
- 5) Certifique-se de que há ventilação suficiente no local, mantenha a umidade na sala baixa (cerca de 50%) para evitar o crescimento de bolor.
- 6) Observe a altura máxima do colchão. Veja a marcação na escada da cama. Do topo do colchão, pelo menos 160 mm deve ser observado.
- 7) Certificado para EN 747-1 e 747-2 2015

ITALIAN**ATTENZIONE**

- 1) I letti a castello e il letto a castello superiore non sono adatti a bambini di età inferiore a 6 anni a causa del rischio di lesioni derivanti dalla caduta.
- 2) Se usati impropriamente, letti a castello e letti a castello possono presentare un serio rischio di lesioni a causa di strangolamento. Gli articoli che non sono destinati all'uso con il letto non devono mai essere fissati o appesi a nessuna parte del letto a castello. B. ma non esclusivamente, per corde, corde, corde, ganci, cinture e borse.
- 3) I bambini possono essere intrappolati tra il letto e il muro, un tetto spiovente, il soffitto, gli arredi adiacenti (come gli armadi) e così via. Per evitare gravi rischi di lesioni, la distanza tra il bordo superiore della protezione anticaduta e la struttura adiacente non deve superare 75 mm o deve essere superiore a 230 mm.
- 4) Il letto a castello / letto a castello non deve essere utilizzato se un componente strutturale è danneggiato o mancante.
- 5) Assicurarsi che ci sia sufficiente ventilazione della stanza, mantenere l'umidità nella stanza bassa (circa il 50%) per evitare la crescita della muffa.
- 6) Annotare l'altezza massima del materasso. Vedi la marcatura sulla scala del letto. Dalla parte superiore del materasso deve essere osservato almeno 160 mm.
- 7) Certificato secondo EN 747-1 e 747-2 2015

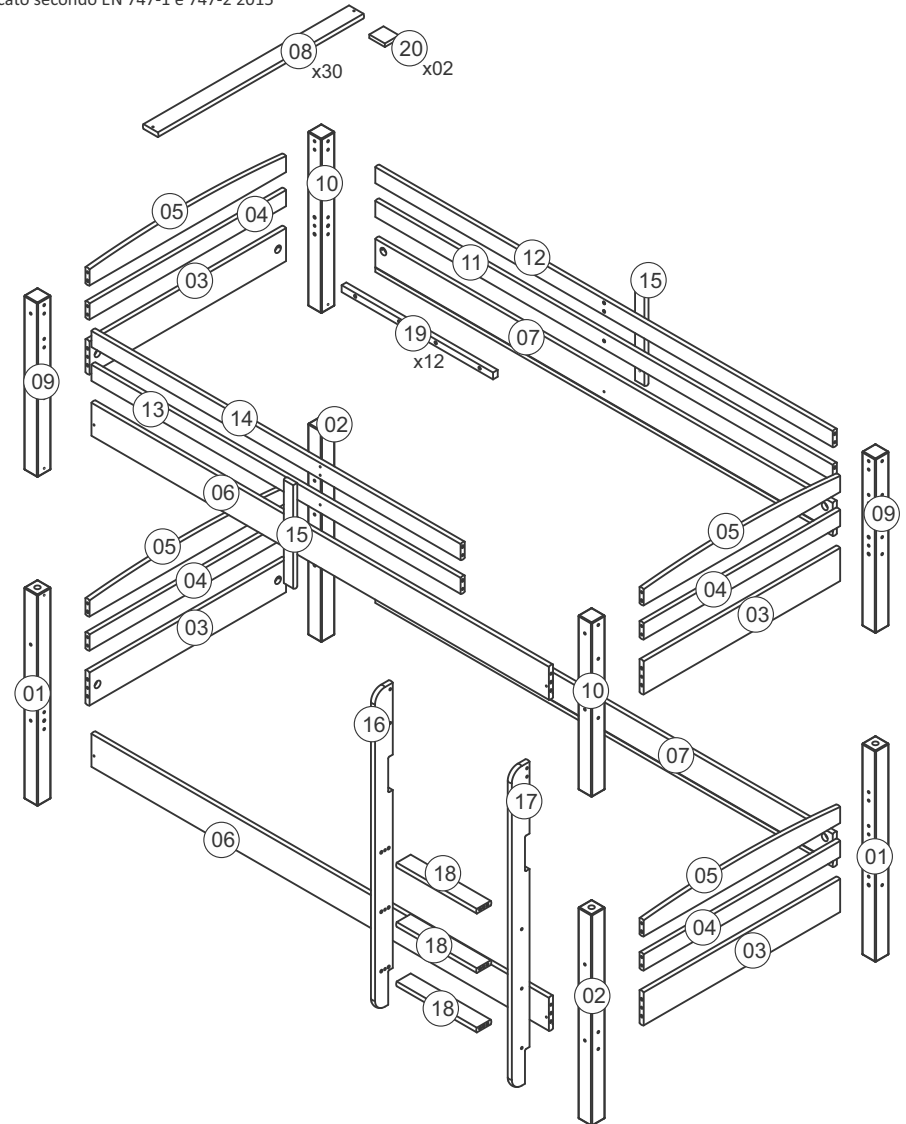

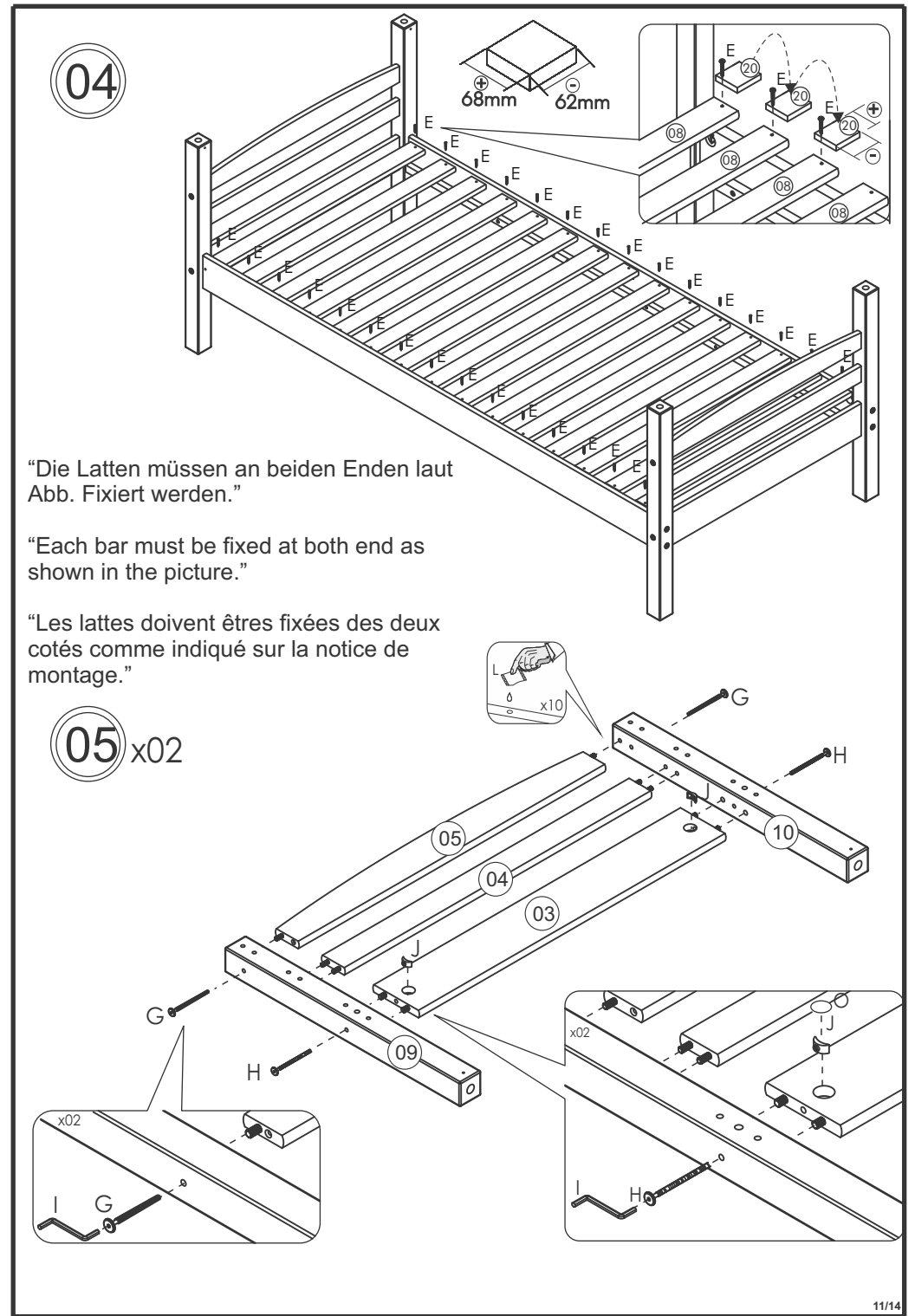
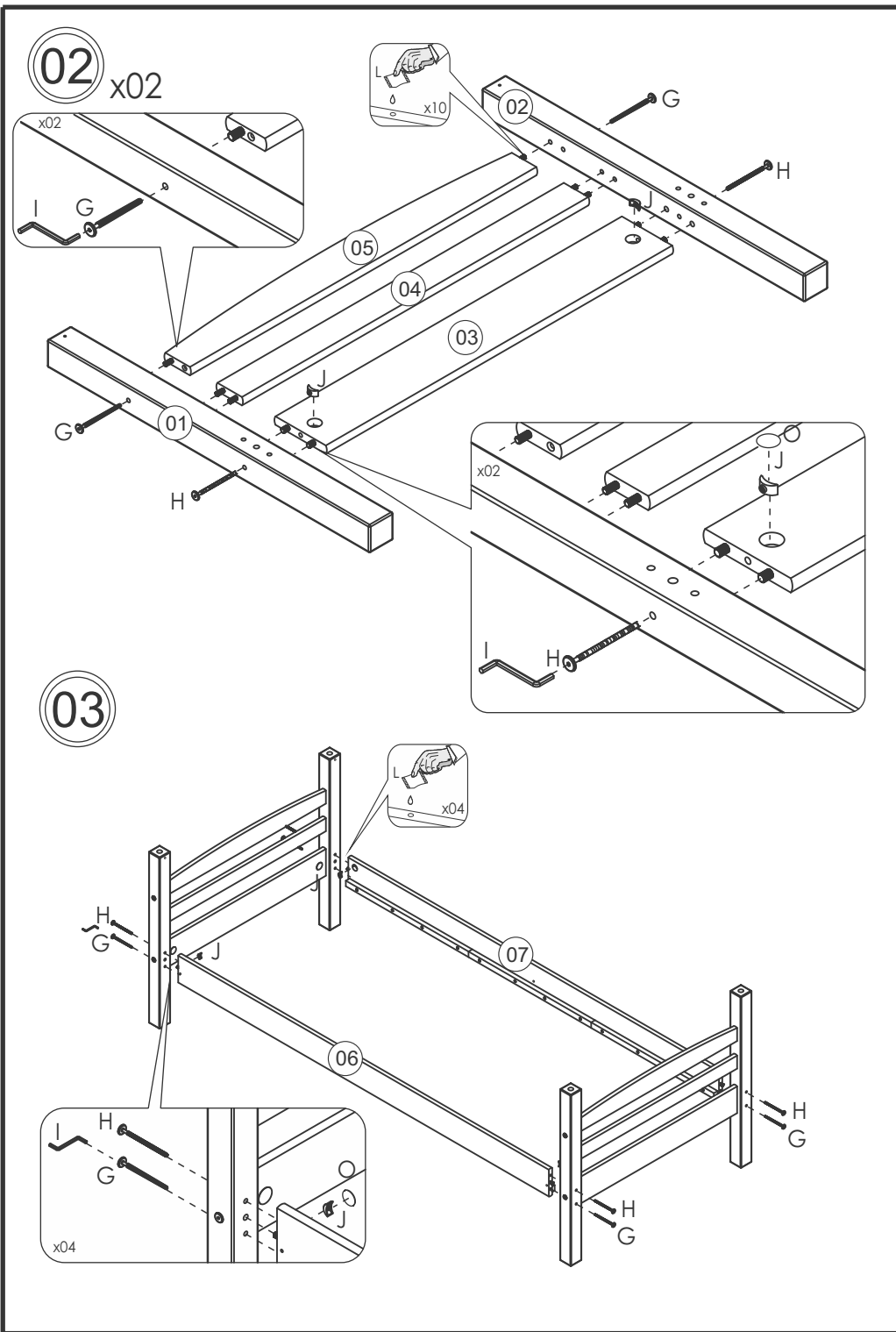

“Die Latten müssen an beiden Enden laut Abb. Fixiert werden.”

“Each bar must be fixed at both end as shown in the picture.”

“Les lattes doivent être fixées des deux cotés comme indiqué sur la notice de montage.”

06

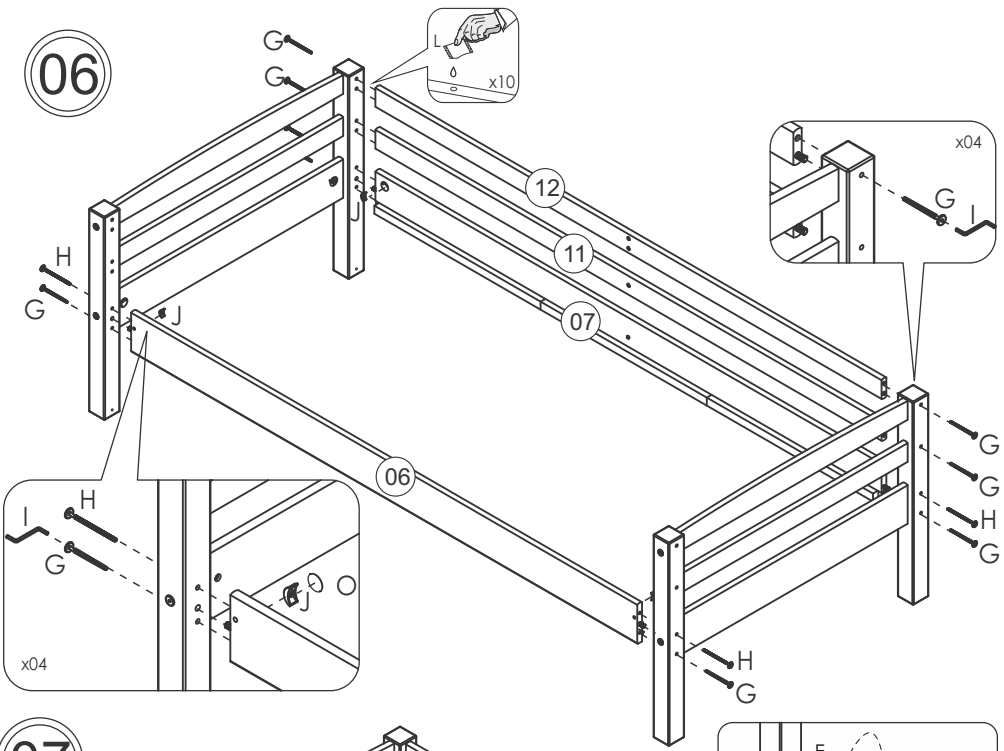

07

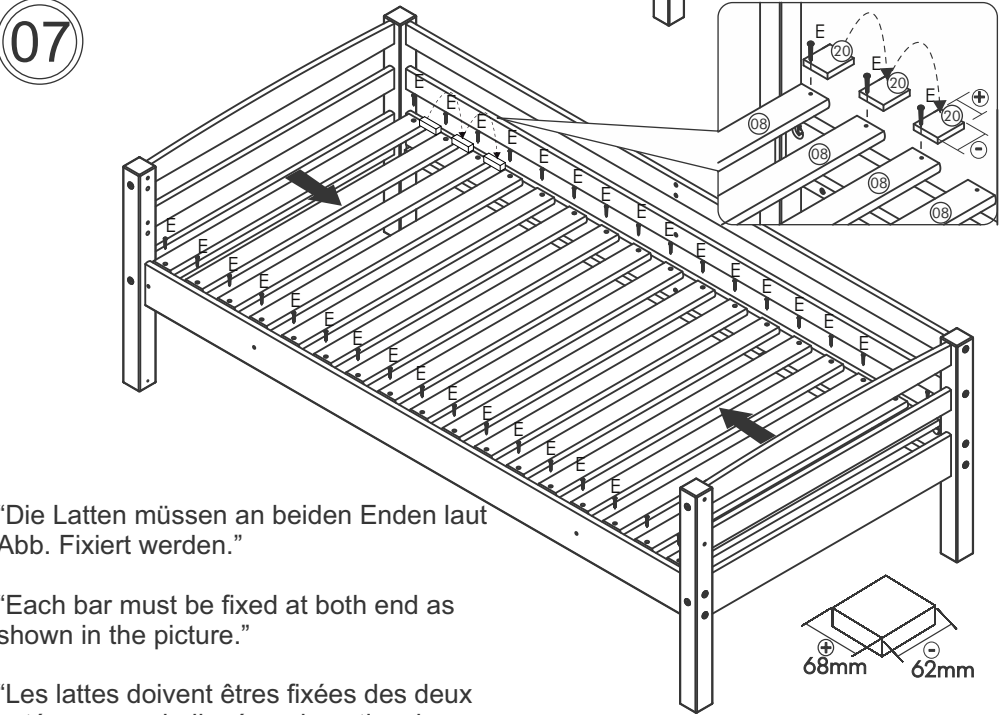

“Die Latten müssen an beiden Enden laut Abb. Fixiert werden.”

“Each bar must be fixed at both end as shown in the picture.”

“Les lattes doivent êtres fixées des deux cotés comme indiqué sur la notice de montage.”

08

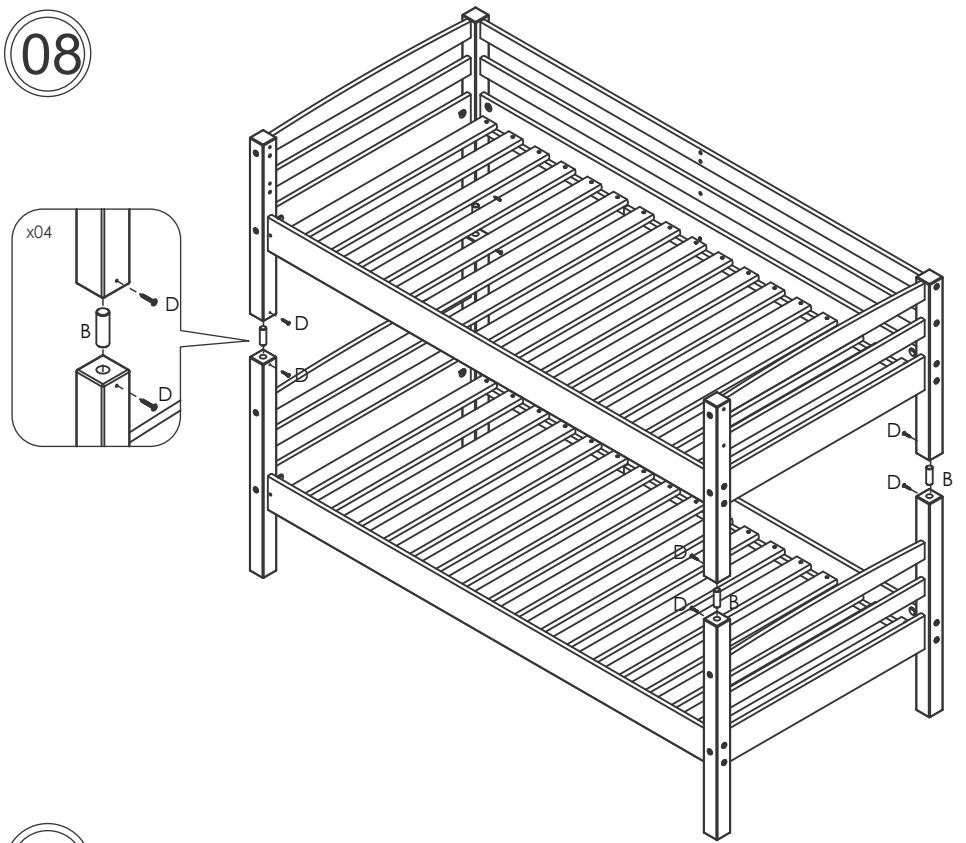

09

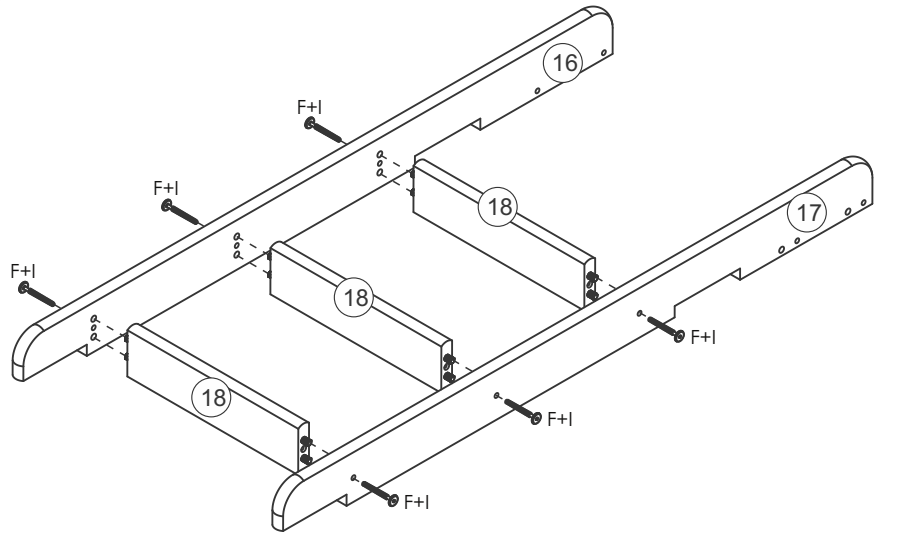

10 Option a

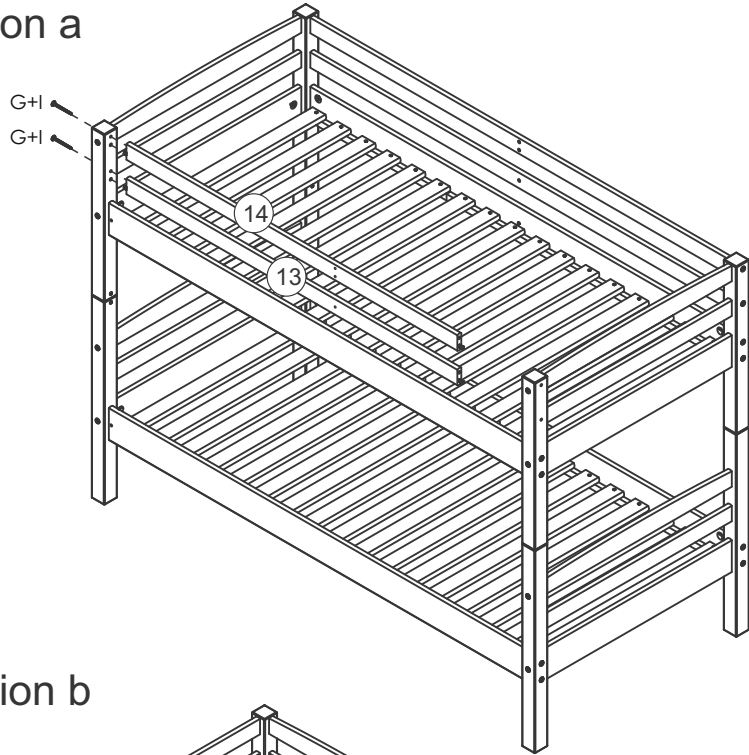

10 Option b

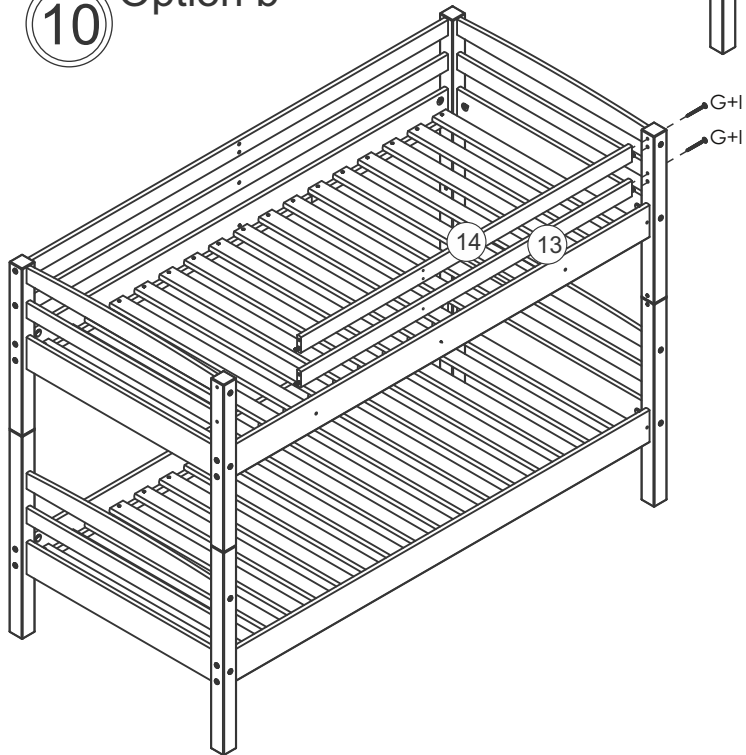

11 Option a

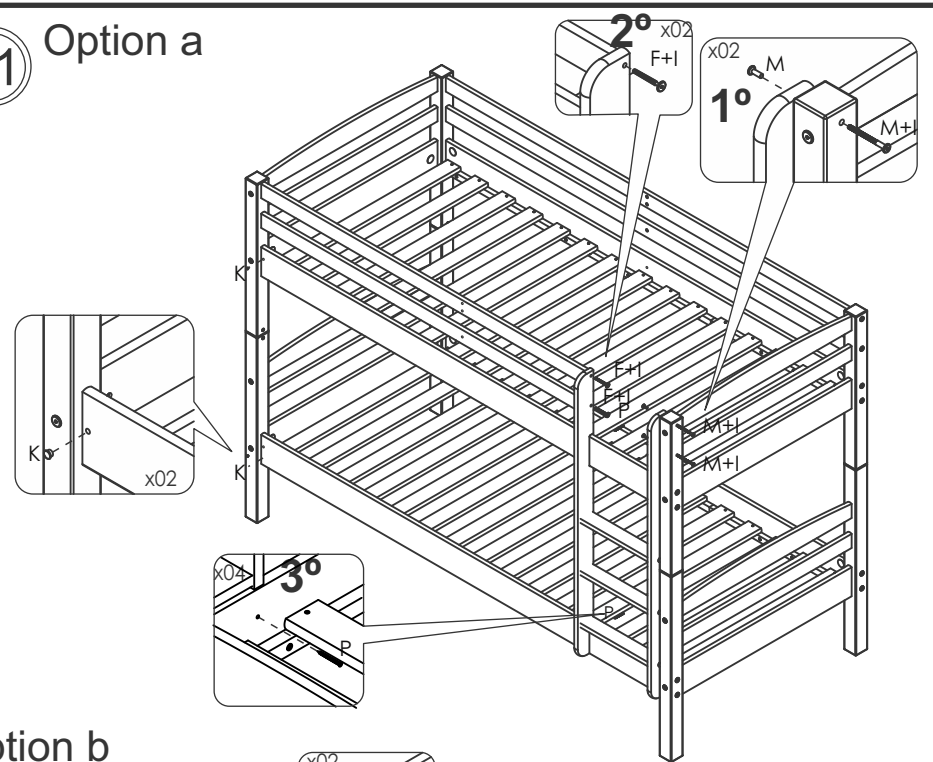

Option b

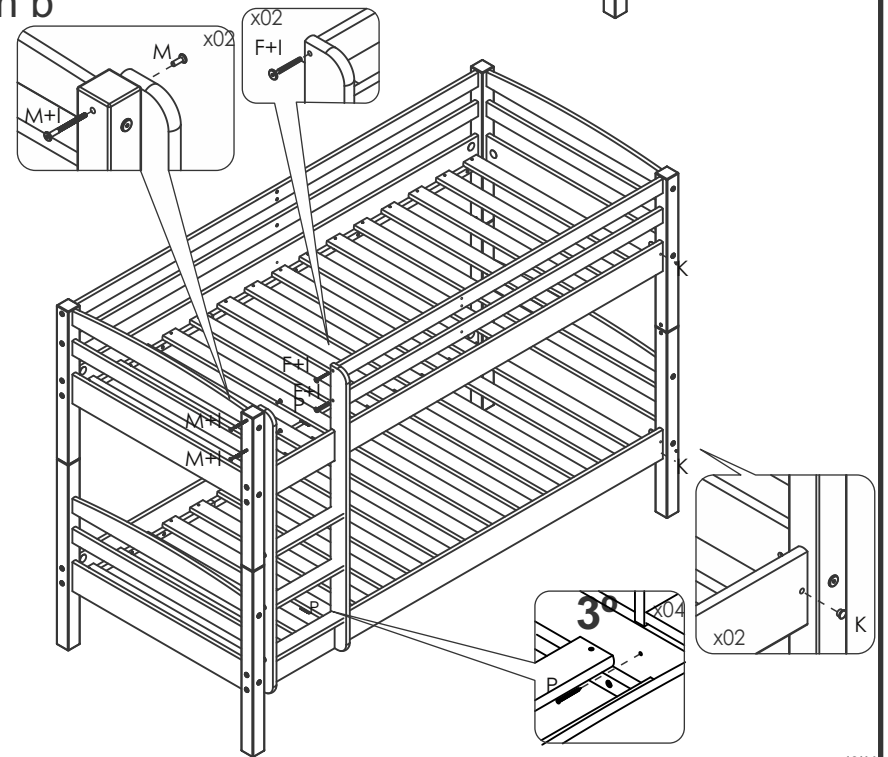

12

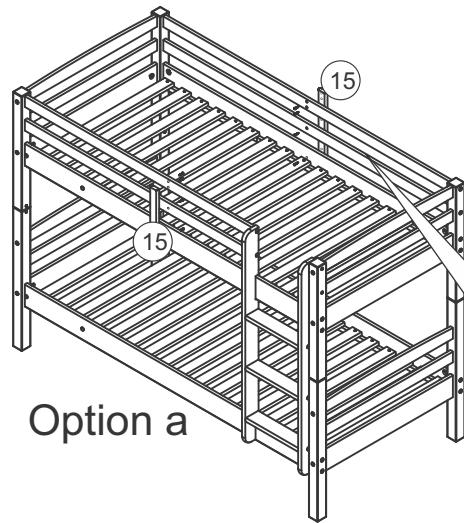

Option a

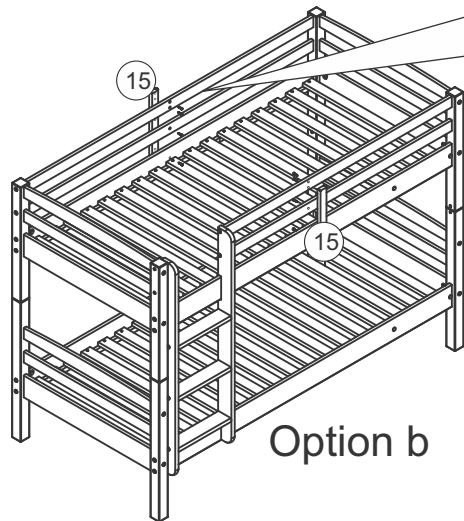

Option b

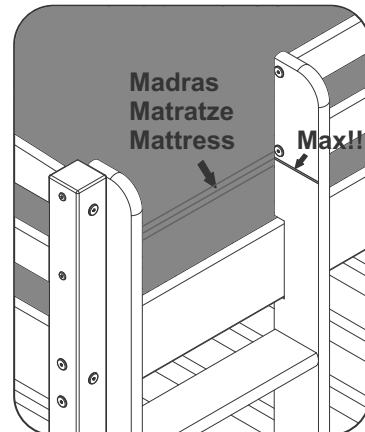
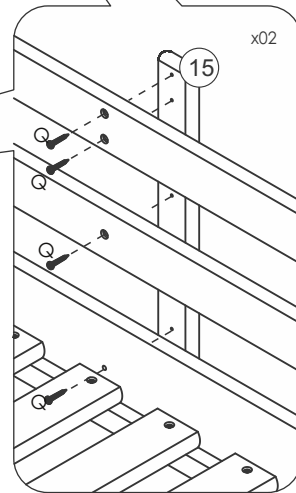

(D) Beachten Sie die Kennzeichnung der max. Matratzenhöhe.

(E) Please pay attention to the mark for max. mattress height.

(F) Veuillez vous assurer que la hauteur du matelas ne dépasse pas la hauteur indiquée sur le schéma.